

INFORMACIJA

O ZAKLJUČCIMA DONESENIM U RAZDOBLJU OD 23.RUJNA DO 12.LISTOPADA 2009.

Sukladno svojim ovlaštenjima u obavljanju izvršnih poslova koji su propisani Zakonom o lokalnoj i područnoj (regionalnoj) samoupravi te posebnim zakonima i odredbama Statuta Grada Rijeke ("Službene novine" Primorsko-goranske županije, broj 24/09), Gradonačelnik je u razdoblju nakon održanog 8.Gradonačelnikovog kolegija uz nazočnost predstavnika medija, odnosno u razdoblju od 23. rujna do 12.listopada 2009. godine, donio zaključke kako slijedi:

1. Na temelju obrazloženog prijedloga Odjela gradske uprave za poduzetništvo 24.rujna 2009. godine donio je zaključak o prihvaćanju zahtjeva za kasnijim završetkom radnog vremena ugostiteljskog objekta caffe bar "Bum Bar" dana 25.rujna 2009. godine.

Zaključak (KLASA: 023-01/09-04/17-9; URBROJ: 2170/01-10-30-09-29) i obrazloženi prijedlog Odjela čine sastavni dio ove Informacije.

2. Na temelju obrazloženog prijedloga Odjela gradske uprave za odgoj i školstvo 25.rujna 2009. godine donio je zaključak o sufinanciranju obilježavanja Svjetskog dana učitelja u Primorsko-goranskoj županiji i gradu Rijeci te sufinanciranju obilježavanja Dječjeg tjedna (1. do 9. listopada 2009. godine) u gradu Rijeci.

Zaključak (KLASA: 023-01/09-04/17-9; URBROJ: 2170/01-10-30-09-30) i obrazloženi prijedlog Odjela čine sastavni dio ove Informacije.

3. Na temelju obrazloženog prijedloga Odjela gradske uprave za zdravstvo i socijalnu skrb 25.rujna 2009. godine donio je zaključak o izmjeni zaključka Poglavarstva Grada Rijeke (KLASA: 022-05/09-01/1-136; URBROJ: 2170/01-10-30-09-4)

Zaključak (KLASA: 023-01/09-04/17-9; URBROJ: 2170/01-10-30-09-31) i obrazloženi prijedlog Odjela čine sastavni dio ove Informacije.

4. Na temelju obrazloženog prijedloga Odjela gradske uprave za kulturu 28. rujna 2009. godine donio je zaključak o prihvaćanju prijedloga Tvornice papira d.d. u stečaju u svezi prijenosa vlasništva pokretnina Gradu Rijeci (papirnog stroja 2. i stroja za rezanje papira) kao i prijenosu namjenskih sredstava u iznosu od 500.000,00 kuna kao donacije Gradu Rijeci radi uklanjanja i premještanja strojeva iz proizvodne hale u Ružičevoj 32.

Zaključak (KLASA: 023-01/09-04/17-9; URBROJ: 2170/01-10-30-09-32) i obrazloženi prijedlog Odjela čine sastavni dio ove Informacije.

5. Na temelju obrazloženih prijedloga Odjela gradske uprave za razvoj, urbanizam, ekologiju i gospodarenje zemljištem 28.rujna 2009. donio je

5.1. odluku u kupnji zemljišta u k.o. Zamet u svrhu gradnje sabirne ceste na Rujevici, oznake SU XII-1.faza.

Odluka (KLASA: 023-01/09-04/17-9; URBROJ: 2170/01-10-30-09-33) i obrazloženi prijedlog Odjela čine sastavni dio ove Informacije.

5.2. zaključak kojim se donosi Šesta izmjena i dopuna Plana lokacija za postavljanje privremenih objekata na javnim površinama-UGOSTITESLJKE TERASE te se produžuje rok u kojem Odjel gradske uprave za komunalni sustav može sklopiti ugovore o zakupu javne površine ugostiteljskim objektima privremeno do 31.prosinca 2009. godine.

Zaključak (KLASA: 023-01/09-04/17-9; URBROJ: 2170/01-10-30-09-34) i obrazloženi prijedlog Odjela čine sastavni dio ove Informacije.

5.3. odluku o kupnji zemljišta u k.o. Rijeka radi izgradnje podzemne garaže, objekata i javnih površina iznad garaže na lokaciji "Gomila" Stari Grad.

Odluka (KLASA: 023-01/09-04/17-9; URBROJ: 2170/01-10-30-09-36) i obrazloženi prijedlog Odjela čine sastavni dio ove Informacije.

6. Na temelju obrazloženog prijedloga Odjela za gradsku samoupravu i upravu 28.rujna 2009. godine donio je zaključak **davanju suglasnosti za prodaju kombi vozila.**

Zaključak (KLASA: 023-01/09-04/17-9; URBROJ: 2170/01-10-30-09-35) i obrazloženi prijedlog Odjela čine sastavni dio ove Informacije.

7. Na temelju obrazloženog prijedloga Odjela gradske uprave za komunalni sustav 28.rujna 2009. godine donio je zaključak o **izmjeni zaključka (KLASA: 023-01/09-04/17-9; URBROJ: 2170/01-10-30-09-26).**

Zaključak (KLASA: 023-01/09-04/17-9; URBROJ: 2170/01-10-30-09-37) i obrazloženi prijedlog Odjela čine sastavni dio ove Informacije.

8. Na temelju obrazloženog prijedloga Odjela gradske uprave za financije donio je 30.rujna 2009. godine **Sedme dopune Plana nabave Grada Rijeke za 2009. godinu.**

Zaključak (KLASA: 023-01/09-04/17-9; URBROJ: 2170/01-10-30-09-38) i obrazloženi prijedlog Odjela čine sastavni dio ove Informacije.

9. Na temelju obrazloženog prijedloga Odjela gradske uprave za komunalni sustav, Direkcije stambeni poslovi donio je 1.listopada 2009. godine zaključak o sklapanju **Sporazuma o reguliranju međusobnih prava i obveza u zajedničkom nastupanju kao naručitelja**, kojim će se utvrditi međusobna prava i obveze u otvorenom postupku javne nabave radi zaključenja okvirnog sporazuma za obavljanje usluge objedinjene naplate troškova stanovanja na području grada Rijeke i temeljem kojega se komunalna društva Vodovod i kanalizacija d.o.o i Čistoća d.o.o. i trgovačko društva Energo d.o.o. ovlašćuju Grad Rijeku da kao naručitelj, u njihovo ime i za njihov račun, provede postupak javne nabave.

Zaključak (KLASA: 023-01/09-04/17-9; URBROJ: 2170/01-10-30-09-39) i obrazloženi prijedlog Odjela čine sastavni dio ove Informacije.

10. Na temelju obrazloženog prijedloga Odjela gradske uprave za poduzetništvo donio je 1. listopada 2009. godine zaključak kojim se **odobrava produženje radnog vremena za ugostiteljski objekt caffe bar "Jocks" dana 2. i 3. listopada 2009. godine.**

Zaključak (KLASA: 023-01/09-04/17-9; URBROJ: 2170/01-10-30-09-40) i obrazloženi prijedlog Odjela čine sastavni dio ove Informacije.

11. Na temelju obrazloženog prijedloga Odjela gradske uprave za komunalni sustav, Direkcije poslovni objekti donio je 5.listopada 2009. godine zaključak kojim se zadužuje Direkcija da kod objavljivanja javnih natječaja za davanje u zakup poslovnog prostora do kraja 2009. godine i u 2010. godini ne primjenjuje odredbu članka 4. stavka 2. točke 9. Odluke o uvjetima i postupku javnog natječaja za davanje u zakup poslovnog prostora (bankarska garancija u visini trogodišnje zakupnine) te da sukladno tomu **objavi ispravak javnog natječaja objavljenog u "Novom listu" 24.rujna 2009. godine.**

Zaključak (KLASA: 023-01/09-04/17-9; URBROJ: 2170/01-10-30-09-41) i obrazloženi prijedlog Odjela čine sastavni dio ove Informacije.

12. Na temelju obrazloženog prijedloga Odjela gradske uprave za poduzetništvo donio je 5.listopada 2009. godine zaključak kojim se **trgovačkom društvu MG-RIJEKA d.o.o. dodjeljuje subvencija kamatne stope** iz Programa depozitnog kreditiranja gospodarskih subjekata i subvencioniranja kamatne stope u funkciji razvoja gradskog turizma i proizvodnje u 2009. godini.

Zaključak (KLASA: 023-01/09-04/17-9; URBROJ: 2170/01-10-30-09-42) i obrazloženi prijedlog Odjela čine sastavni dio ove Informacije.

13. Na temelju obrazloženog prijedloga Odjela za gradsku samoupravu i upravu donio je 5.listopada 2009. godine zaključak kojim se iz upravljanja Odjela izuzima **poslovni prostor u Rijeci, na adresi Srdoči 65b, 65c i 66a (ukupne površine 125,15 m2) i predaje na upravljanje Odjelu gradske uprave za zdravstvo i socijalnu skrb.**

Zaključak (KLASA: 023-01/09-04/17-9; URBROJ: 2170/01-10-30-09-43) i obrazloženi prijedlog Odjela čine sastavni dio ove Informacije.

14. Na temelju obrazloženog prijedloga Odjela gradske uprave za zdravstvo i socijalnu skrb donio je 5.listopada 2009. zaključak o **davanju na korištenje nužnih smještaja u ulici Antuna Mihića 2 i Mihačeva draga 23/1.**

Zaključak (KLASA: 023-01/09-04/17-9; URBROJ: 2170/01-10-30-09-44) i obrazloženi prijedlog Odjela čine sastavni dio ove Informacije.

GRADONAČELNIK

mr.sc. Vojko OBERSNEL

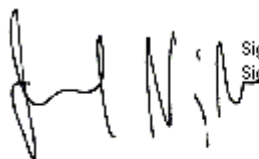

Signed by: VOJKO OBERSNEL 4357.4358.5146.1
Signing time: Monday, October 12 2009, 10:0:51 GMT



REPUBLIKA HRVATSKA
PRIMORSKO-GORANSKA ŽUPANIJA
GRAD RIJEKA
Gradonačelnik

KLASA: 023-01/09-04/17-9
URBROJ: 2170/01-10-30-09-39
Rijeka, 1. 10. 2009.

Gradonačelnik je 1. listopada 2009. godine donio sljedeći

z a k l j u č a k

1. Grad Rijeka, KD Čistoća d.o.o., KD Vodovod i kanalizacija d.o.o. i TD Energo d.o.o. sklopiti će Sporazum o reguliranju međusobnih prava i obveza u zajedničkom nastupanju kao naručitelj, kojim dogovaraju međusobna prava i obveze u otvorenom postupku javne nabave za zaključenje okvirnog sporazuma za obavljanje usluge objedinjene naplate troškova stanovanja na području grada Rijeke, te temeljem kojeg KD Vodovod i kanalizacija, d.o.o. Rijeka, KD Čistoća d.o.o. Rijeka, i TD "Energo d.o.o. Rijeka ovlašćuju Grad Rijeku da kao naručitelj, u njihovo ime i za njihov račun, provede postupak javne nabave.

2. Grad Rijeka, temeljem Sporazuma iz točke 1. ovog Zaključka provesti će postupak javne nabave s namjerom sklapanja Okvirnog sporazuma sa jednim gospodarskim subjektom za obavljanje poslova pružanja usluge objedinjene naplate troškova stanovanja na području grada Rijeke za razdoblje od četiri godine po slijedećim uvjetima:

- kriterij odabira je najniža cijena naknade koja se nudi za 80% ostvarene naplate. Za svaki postotni poen iznad 80% povećava se iznos naknade za 0,05 postotnih poena, a za svaki postotni poen ispod 80% iznos naknade se smanjuje za 0,07 postotnih poena,
- obvezu ponuditelja da koristi jedinstvenu bazu podataka korisnika usluge na opremi i s informatičkim sustavom ONTIS u vlasništvu Grada Rijeke uz obvezu daljnjeg razvijanja navedenog sustava, o čemu će biti sklopljen poseban ugovor,
- obvezu ponuditelja da otvori poseban prolazni račun u korist kojeg će se vršiti uplate po računima te osigurati dnevna doznaka svih naplaćenih sredstava korisnicima usluge,
- za obavljanje usluge za treće osobe ponuditelj mora pribaviti suglasnost Grada Rijeke te s istim sklopiti ugovor kojim se utvrđuju međusobni odnosi vezani za način korištenja opreme i programske podrške i visina naknade.

3. Za članove Povjerenstva koje će provesti postupak javne nabave iz prethodne točke ovoga zaključka imenuju se Livija Raunić i Denis Šulina.

GRADONAČELNIK

mr.sc. Vojko OBERSNEL



Signed by: VOJKO OBERSNEL 4357.4358.5146.1
Signing time: Četvrtak 1. listopad 2009, 11:03:50 Lokal

Dostaviti:

1. Odjel gradske uprave za komunalni sustav,
n/r Irene Miličević, Dragana Blaževića, Vesne Ševerdija,
Denis Šulina, Livije Raunić, Olge Štrbac-Grubišić, Gordane Tomljanović
2. Odjel gradske uprave za financije, n/r dr.sc. Tripe Grahovca i Dženet Brkarić
3. Ured za financijsko upravljanje i kontrole, n/r Nade Gunjača



REPUBLIKA HRVATSKA
PRIMORSKO-GORANSKA ŽUPANIJA
GRAD RIJEKA

Odjel gradske uprave za komunalni sustav

Direkcija stambeni poslovi

KLASA: 370-01/09-03/1

URBROJ: 2170/01-02-20-09-1

Rijeka, 30. 09. 2009. godine

M A T E R I J A L Z A G R A D O N A Č E L N I K A
za donošenje

PREDMET: Raspisivanje javnog nadmetanja za obavljanje poslova pružanja usluge
objedinjene naplate troškova stanovanja

MATERIJAL IZRADILI:

Livija Raunić

Ravnatelj:

Dragan Blažević

Olga Štrbac-Grubišić

Ravnateljica:

Vesna Ševerdija

Gordana Tomljanović

Marin Čaušević

Ravnateljica:

Denis Šulina

Pročelnik:

Irena Miličević

Signed by: IRENA MILIČEVIĆ 4357.4362.5154.1
Signing time: Thursday, October 1 2009, 5:48:20 GMT

OBRAZLOŽENJE:

Sustav objedinjene naplate troškova stanovanja na području grada Rijeke datira od 1985. godine kada je od tadašnje RO Stambeno gospodarstvo, koja je obavljala naplatu stanarine i komunalne naknade, sustav proširen na ostale komunalne usluge te su poslovi i zaposlenici predani RO Standard. Navedeno poduzeće je usluge objedinjene naplate troškova stanovanja obavljalo do 1996. godine, a u razdoblju od 1996. do 2001. te od 2001. – 2005. godine te od 2005. – 2009. godine poslovi su temeljem javnog nadmetanja povjereni trgovačkom društvu RI-STAN d.o.o. Rijeka.

Sustav objedinjene naplate troškova stanovanja obuhvaća slijedeće usluge i naknade fizičkim osobama tj. domaćinstvima za područje grada Rijeke:

GRAD RIJEKA

- najam za stanove u gradskom vlasništvu, Direkcija stambeni poslovi;
- komunalna naknada za stambeni i garažni prostor, Direkcija zajedničke komunalne djelatnosti;

KD VODOVOD I KANALIZACIJA d.o.o.

- usluga opskrbe pitkom i sanitarnom vodom te odvodnja otpadne vode ;

KD ČISTOĆA d.o.o.

- usluga odvoza kućnog komunalnog otpada za stambeni i garažni prostor;

TD ENERGO d.o.o.

- usluga opskrbe prirodnim plinom;
- usluga opskrbe toplinskom energijom za zagrijavanje i pripremu tople vode

HRVATSKE VODE

- naknada za uređenje voda za stambeni i garažni prostor.

Pored navedenih usluga i naknada kroz sustav se naplaćuje i zajednička pričuva pod prinudnom i redovnom upravom za RUMAT d.o.o. te osiguranje domaćinstva za CROATIA OSIGURANJE d.d.

Usluge i naknade u okviru sustava predstavljaju osnovne troškove stanovanja svakog domaćinstva te je njime obuhvaćeno oko **60.000** obveznika tj. domaćinstava na području grada Rijeke čime je stvorena jedinstvena baza podataka za sve usluge na jednom mjestu i to pri Odjelu gradske uprave za komunalni sustav, Direkciji stambenih poslova Grada Rijeke.

Temeljem navedene baze podataka pružaju se usluge objedinjene naplate troškova stanovanja, koje se sastoje od:

- usluge mjesečnog obračuna (očitanja plinomjera, raspodjela hladne i tople vode idr.), fakturiranja, dostave i naplate računa,
- usluge kompletnog knjigovodstvenog praćenja potrošača, vođenja evidencija za korisnike i izvješćivanje istih,
- usluge izrade i dostave opomena te obračuna zateznih kamata za zakašnjela plaćanja,
- usluge prisilne naplate potraživanja te izradu kompletne dokumentacije kao i izvješćivanje o istom.

Sustavom objedinjene naplate troškova stanovanja ostvaruju se brojne prednosti kao što su objedinjavanje podataka i procesa na jednom mjestu, maksimalna redukcija troškova putem jedinstvenog troška (jedan trošak računa i ostalih obrazaca, dostave, naknada, sudskih pristojbi i postupaka prisilne naplate, umjesto osam pojedinačnih) te visok postotak naplate svih usluga.

Prosječna naplata potraživanja ostvarena tijekom godine je slijedeća:

- 86% - 30 dana od dana dospjeća
- 90% - 60 dana od dana dospjeća
- 92% - 90 dana od dana dospjeća

Prosječni postotak naplate u proteklom ugovornom razdoblju iznosi 98%.

Ispostavljanjem svih mjesečnih troškova stanovanja na jednom računu krajnjem se korisniku, odnosno građaninu pojednostavljuje i pojeftinjuje podmirivanje istih te omogućuje dobivanje informacija na jednom mjestu.

Sukladno ugovoru naplaćena novčana sredstva doznačavaju se dnevno na poseban prolazni račun i dostavljaju se korisnicima dnevno prema postotku učešća svakog korisnika u sustavu objedinjene naplate.

Također mjesečno se formiraju i ispostavljaju opomene za nepodmirene obveze po računima troškova stanovanja i to 15 dana od dana dospijeca računa odnosno na slijedećem novom mjesečnom računu.

Sukladno Ugovoru za sva zakašnjela plaćanja RI-STAN d.o.o. je oformio sustav obračuna i naplate zatezних kamata za zakašnjela plaćanja. Obračunate zatezne kamate naplaćuju se također putem računa troškova stanovanja u jednom iznosu za sve komunalne usluge, dok se evidencija o obračunu i naplati vode za svaku uslugu pojedinačno.

U usluge objedinjene naplate troškova stanovanja spada i pokretanje postupaka prisilne naplate tj. ovršnih postupaka protiv dužnika koje se vrši jednom godišnje. Pokretanjem jedne ovrhe obuhvaća se razdoblje od jedne godine tj. maksimalno 12 računa, a činjenica da su sve usluge na jednom računu odnosno jednom ovršnom postupku također maksimalno racionalizira troškove postupaka prisilne naplate potraživanja.

Usporedbom naknade i samo jednog troška - troška dostave tj. poštarine za mjesečni račun razvidno je kolike se uštede postižu u okviru objedinjene naplate troškova stanovanja.

Prosječna mjesečna naknada u 2008. godini za sve usluge objedinjene naplate troškova stanovanja Ri-STAN-a iznosila je 363.710,00 kuna, a samo dostava računa putem HT-a iznosila bi 576.555,00 kuna (iznos troška izračunat je na temelju cijene za dostavu računa po komadu), što je za 212.245,00 kuna manji trošak samo uzimajući u obzir poštanske usluge. Konačna ušteda još uključuje i trošak provizije, obrazaca, sudskih pristojbi, slanja opomena i drugo.

Temeljem svega prethodno navedenog mišljenje je Korisnika usluga – Grada Rijeke te komunalnih i trgovačkih društava kako se s predmetnim sustavom treba nastaviti s obzirom na konstantno prisutnu potrebu za racionalizacijom troškova i većom efikasnošću.

S obzirom da 17.11.2009. godine ističe Ugovor o pružanju usluga objedinjene naplate troškova stanovanja koji su prethodno navedeni Korisnici usluga sklopili sa TD RI-STAN d.o.o. Rijeka, neophodno je sukladno odredbama Zakona o javnoj nabavi ("Narodne novine" broj 110/07 i 125/08) provesti otvoreni postupak javne nabave za rečene usluge.

S obzirom na prirodu predmeta postupka javne nabave predlaže se provesti otvoreni postupak javne nabave s namjerom sklapanja Okvirnog sporazuma na vrijeme od 4 godine.

Okvirni sporazum je način nabave čija je namjera pojednostaviti nabavu u slučaju unaprijed predvidivih nabava za određeno vremensko razdoblje.

U svrhu provođenja postupka javne nabave predlaže se prethodno sklopiti Sporazum o reguliranju međusobnih prava i obveza u zajedničkom nastupanju kao Naručitelj, kojim će sudionici - korisnici usluga - Grad Rijeka, KD Vodovod i kanalizacija, d.o.o. Rijeka, KD Čistoća d.o.o. Rijeka, i TD "Energo d.o.o. Rijeka, dogovoriti međusobna prava i obveze u zajedničkom nastupanju u otvorenom postupku javne nabave zaključenjem Okvirnog sporazuma za odabir pružatelja usluga za obavljanje usluge objedinjene naplate troškova stanovanja na području grada Rijeke.

Tim Sporazumom bi KD Vodovod i kanalizacija, d.o.o. Rijeka, KD Čistoća d.o.o. Rijeka, i TD "Energio d.o.o. Rijeka ovlastili Grad Rijeku da provede postupak javne nabave u njihovo ime i za njihov račun.

Nakon provedenog postupka javne nabave, odnosno nakon konačnosti odluke o odabiru pružatelja usluga, sklapa se Okvirni sporazum, nakon čega sudionici s odabranim ponuditeljem, sklapaju godišnji Ugovor o javnim uslugama prema bitnim elementima utvrđenim u Okvirnom sporazumu. Okvirni sporazum zaključuje se na vrijeme od 4 godine, te se sukladno tome i kroz razdoblje od četiri godine svake godine sklapa godišnji ugovor.

Ponuditelj se obvezuje započeti s pružanjem usluge nakon sklapanja Okvirnog sporazuma i prvog godišnjeg ugovora o javnim uslugama.

Svi uvjeti za sklapanje godišnjeg ugovora o javnoj usluzi definirati će se Okvirnim sporazumom. Godišnji ugovor o javnoj nabavi sklopiti će se neposredno na temelju izvornih uvjeta i ponude dostavljene u postupku javne nabave pri čemu:

- ponuditelj mora dostaviti prijedlog organizacije obavljanja usluga objedinjene naplate troškova stanovanja u okviru koje mora biti omogućen postojeći način naplate putem naplatničara, šaltera ponuditelja, poštanskih ureda HP-a i ostalih financijskih institucija,
- ponuditelj je obvezan otvoriti poseban prolazni račun u korist kojeg će se vršiti uplate po računima te osigurati dnevnu doznaku svih naplaćenih sredstava korisnicima usluge,
- ponuditelj mora prihvatiti i poseban uvjet korištenja jedinstvene baze podataka korisnika usluge na opremi i s informatičkim sustavom ONTIS u vlasništvu Grada Rijeke uz obvezu daljnjeg razvijanja navedenog sustava, o čemu će biti sklopljen poseban ugovor,
- naknada za obavljanje usluge kao i do sada mora biti povezana s ostvarenim postotkom naplate koji se utvrđuje kvartalno, a početni iznos naknade nudi se za 80% ostvarene naplate. Za svaki postotni poen iznad 80% povećava se iznos naknade za 0,05 postotnih poena, a za svaki postotni poen ispod 80% iznos naknade se smanjuje za 0,07 postotnih poena
- za obavljanje usluge za treće osobe ponuditelj mora pribaviti suglasnost Grada Rijeke te s istim sklopiti ugovor kojim se utvrđuju međusobni odnosi vezani za način korištenja opreme i programske podrške i visina naknade,.

Temeljem naprijed iznijetog predlaže se da Gradonačelnik Rijeke donese slijedeći

ZAKLJUČAK

1. Grad Rijeka, KD Čistoća d.o.o., KD Vodovod i kanalizacija d.o.o. i TD Energio d.o.o. sklopiti će Sporazum o reguliranju međusobnih prava i obveza u zajedničkom nastupanju kao naručitelj, kojim dogovaraju međusobna prava i obveze u otvorenom postupku javne nabave za zaključenje okvirnog sporazuma za obavljanje usluge objedinjene naplate troškova stanovanja na području grada Rijeke, te temeljem kojeg KD Vodovod i kanalizacija, d.o.o. Rijeka, KD Čistoća d.o.o. Rijeka, i TD "Energio d.o.o. Rijeka ovlašćuju Grad Rijeku da kao naručitelj, u njihovo ime i za njihov račun, provede postupak javne nabave.

2. Grad Rijeka, temeljem Sporazuma iz točke 1. ovog Zaključka provesti će postupak javne nabave s namjerom sklapanja Okvirnog sporazuma sa jednim gospodarskim subjektom za obavljanje poslova pružanja usluge objedinjene naplate troškova stanovanja na području grada Rijeke za razdoblje od četiri godine po slijedećim uvjetima:

- kriterij odabira je najniža cijena naknade koja se nudi za 80% ostvarene naplate. Za svaki postotni poen iznad 80% povećava se iznos naknade za 0,05 postotnih poena, a za svaki postotni poen ispod 80% iznos naknade se smanjuje za 0,07 postotnih poena,
- obvezu ponuditelja da koristi jedinstvenu bazu podataka korisnika usluge na opremi i s informatičkim sustavom ONTIS u vlasništvu Grada Rijeke uz obvezu daljnjeg razvijanja navedenog sustava, o čemu će biti sklopljen poseban ugovor,

- obvezu ponuditelja da otvori poseban prolazni račun u korist kojeg će se vršiti uplate po računima te osigurati dnevna doznaka svih naplaćenih sredstava korisnicima usluge,
 - za obavljanje usluge za treće osobe ponuditelj mora pribaviti suglasnost Grada Rijeke te s istim sklopiti ugovor kojim se utvrđuju međusobni odnosi vezani za način korištenja opreme i programske podrške i visina naknade.
3. Za članove Povjerenstva koje će provesti postupak javne nabave iz prethodne točke ovoga Zaključka imenuju se Livija Raunić i Denis Šulina.



REPUBLIKA HRVATSKA
PRIMORSKO-GORANSKA ŽUPANIJA
GRAD RIJEKA

Gradonačelnik

KLASA: 023-01/09-04/17-9
URBROJ: 2170/01-10-30-09-40
Rijeka, 1. 10. 2009.

Gradonačelnik je 1. listopada 2009. godine donio sljedeći

z a k l j u č a k

1. Prihvaća se zahtjev za kasniji završetak radnog vremena u 03,00 sata dana 02. i 03. listopada 2009. godine za ugostiteljski objekt caffe bar "Joks" u Rijeci, Sveti Kuzam br. 19.
2. Zadužuje se Odjel gradske uprave za poduzetništvo da temeljem navedenog u točki 1. ovog zaključka izradi rješenje.

GRADONAČELNIK

mr.sc. Vojko OBERSNEL



Signed by: VOJKO OBERSNEL 4357.4358.5146.1
Signing time: Petak 2. listopad 2009, 19:21:24 Lokal

Dostaviti:

1. Odjel gradske uprave za poduzetništvo,
n/r Andrije Vitezića, Nataše Mandić, Sanje Marušić



REPUBLIKA HRVATSKA
PRIMORSKO-GORANSKA ŽUPANIJA
GRAD RIJEKA

Odjel gradske uprave za poduzetništvo

KLASA: 302-01/09-02/98

URBROJ: 2170/01-03-10-09-1

Rijeka, 01.10.2009.

GRADONAČELNIKU
- na donošenje

**Predmet : PRIJEDLOG ZAKLJUČKA O USVAJANJU ZAHTJEVA ZA PRODUŽENJE
RADNOG VREMENA UGOSTITELJSKOG OBJEKTA**

Caffe bar "Joks", Sveti Kuzam 19, Rijeka

Ravnateljica:
Nataša Mandić, dipl. oec.

Pripremila:
Sanja Marušić dipl.iur.

Pročelnik:
Andrija Vitezić, dipl.oec

Signed by: ANDRIJA VITEZIĆ 43575413-8238-1
Signing time: Thursday, October 1 2009, 10:34:53 GMT

Caffe bar "Joks", Sveti Kuzam br. 19, Rijeka

Odjelu gradske uprave za poduzetništvo upućen je zahtjev trgovačkog društva D.L. Trans d.o.o. iz Rijeke kao vlasnika ugostiteljskog objekta caffe bar "Joks" za određivanje kasnijeg završetka radnog vremena (do 03,00 sata) na dan 02. i 03. listopada 2009. godine. Produženje radnog vremena vlasnik traži radi proslave godišnjice lokala.

Postupajući u skladu sa odredbom članka 6. stavak 4. Odluke o ugostiteljskoj djelatnosti ("Službene novine" Primorsko goranske županije br.8/07, 20/08 i 35/08) Odjel gradske uprave za poduzetništvo je u tijeku postupka zatražio mišljenje Mjesnog odbora Sveti Kuzam na čijem području ugostitelj posluje, no isto tijekom postupka nije dostavljeno.

Obzirom da sa predmetnim ugostiteljskim objektom do sada nije bilo nikakvih problema niti pritužbi građana predlaže se Gradonačelniku Grada Rijeke da usvoji zahtjev za produženje radnog vremena, te da donese slijedeći

z a k l j u č a k:

1. Prihvaća se zahtjev za kasniji završetak radnog vremena u 03,00 sata dana 02. i 03. listopada 2009. godine za ugostiteljski objekt caffe bar "Joks" u Rijeci, Sveti Kuzam br. 19.

2. Zadužuje se Odjel gradske uprave za poduzetništvo da temeljem navedenog u točki 1. ovog zaključka izradi rješenje.



REPUBLIKA HRVATSKA
PRIMORSKO-GORANSKA ŽUPANIJA

GRAD RIJEKA

Gradonačelnik

KLASA: 023-01/09-04/17-9

URBROJ: 2170/01-10-30-09-41

Rijeka, 5. 10. 2009.

Gradonačelnik je 5. listopada 2009. godine donio sljedeći

z a k l j u č a k

1. Zadužuje se Direkcija poslovnih objekata da kod objavljivanja javnih natječaja za davanje u zakup poslovnog prostora do konca 2009. godine i u 2010. godini, ne primjenjuje odredbu članka 4. stavka 2. točke 9. alineje 2. Odluke o uvjetima i postupku javnog natječaja za davanje u zakup poslovnog prostora (bankarska garancija u visini trogodišnje zakupnine) objavljene u "Službenim novinama" Primorsko-goranske županije broj 29/09, već primijeni odredbu da je natjecatelj koji dobije poslovni prostor u zakup prije sklapanja ugovora o zakupu dužan dostaviti za izlicitiranu mjesečnu zakupninu od 50€/m² i više, bezuvjetnu bankarsku garanciju u visini jednogodišnje zakupnine s klauzulom "bez prigovora" odnosno "na prvi poziv", koja vrijedi godinu dana, uz obvezu da bankarsku garanciju produljuje svake godine do isteka ugovornog odnosa, najkasnije 30 dana prije isteka roka navedenog na bankarskoj garanciji, a koja će biti podnesena banci na isplatu ako zakupnik ne podmiri dospjelu zakupninu, kamate i/ili troškove s osnova korištenja poslovnog prostora, najmanje tri mjeseca uzastopno ili četiri mjeseca tijekom trajanja ugovornog odnosa.

2. U slučaju da zakupnik ne produlji bankarsku garanciju iz točke 1. ovog zaključka nakon isteka roka od jedne godine za svo vrijeme trajanja ugovornog odnosa, Grad Rijeka će otkazati ugovor o zakupu.

3. Nalaže se Direkciji poslovnih objekata da sukladno točki 1. i 2. ovog zaključka, objavi ispravak javnog natječaja objavljenog u "Novom listu" od 24. rujna 2009. godine.

GRADONAČELNIK

mr.sc. Vojko OBERSNEL



Signed by: VOJKO OBERSNEL 4357.4358.5146.1
Signing time: Petak 2. listopad 2009, 17:39:10 Lokal

Dostaviti:

1. Odjel gradske uprave za komunalni sustav, n/r Irene Miličević i Željke Marković
2. Ured za unutarnju reviziju Grada Rijeka, n/r Mire Petanjek
3. Ured za financijsko upravljanje i kontrole Grada Rijeka, n/r Nade Gunjača
4. Odjel gradske uprave za financije, 2X



REPUBLIKA HRVATSKA
PRIMORSKO-GORANSKA ŽUPANIJA
GRAD RIJEKA

Odjel gradske uprave za komunalni sustav
Direkcija poslovnih objekata
KLASA: 372-01/09-02/2
URBROJ: 2170/01-02-30-09-16
Rijeka, 02.10.2009.g.

MATERIJAL
ZA GRADONAČELNIKA

PREDMET: KORIŠTENJE POSLOVNOG PROSTORA

MATERIJAL IZRADILA:
Loretta Sošić, dipl.iur.,

RAVNATELJ:

Željka Marković

Pročelnik:

Irena Miličević

Signed by: IRENA MILIČEVIĆ 4357.4382.5154.1
Signing time: Friday, October 2, 2009, 10:38:48 GMT

1. Javnim natječajem za davanje u zakup poslovnog prostora objavljenog u "Novom listu" od 24. rujna 2009. godine, utvrđeno je da je natjecatelj koji dobije poslovni prostor u zakup, prije sklapanja Ugovora o zakupu, za izlicitiranu zakupninu u visini od 50€/m² mjesečno i više, na ime osiguranja plaćanja dužan dostaviti bankarsku garanciju u visini trogodišnje zakupnine s klauzulom "bez prigovora" odnosno "plativo na prvi poziv", koja vrijedi za vrijeme trajanja zakupnog odnosa. No Gradu je upućen prijedlog za izmjenu navedenog uvjeta, jer je realno očekivati da će za prostor na Korzu 40 B biti postignuta zakupnina od cca 100 €/m², što bi za navedeni prostor mjesečno iznosilo oko 10 000 €. Po pravilima natječaja trebalo bi dostaviti bankarsku garanciju u iznosu od 360 000 €, što je previsok iznos, a kako je natječajem utvrđeno da garancija važi za 10 godina, koliko traje zakupni odnos, to znači da banka bez oročavanja sredstava u iznosu za koji se garancija izdaje i za rok trajanja garancije, garanciju neće izdati. Obzirom da je kod natječaja iz lipnja ove godine, za poslovni prostor na adresi Korzo 8, uvjet natječaja bio davanje bankarske garancije u iznosu jednogodišnje zakupnine u slučaju da se izlicitira zakupnina veća od 50 €/m² mjesečno, smatra se da je isto prihvatljivo u sadašnjim uvjetima poslova gospodarskim subjektima. Stoga se predlaže da se kao uvjet predmetnog natječaja utvrdi davanje bankarske garancije u visini 12 mjesečno izlicitiranih zakupnina, koja vrijedi godinu dana, time da je zakupnik dužan mjesec dana prije isteka bankarske garancije priložiti novu u istom iznosu i na isti rok.

Također valja napomenuti da je navedeni uvjet natječaja utvrđen sukladno odredbi članka 4. stavka 2. točke 9. podstavka 2. Odluke o uvjetima i postupku javnog natječaja za davanje u zakup poslovnog prostora ("Službene novine" Primorsko-goranske županije broj 29/09). Navedena je odredba ugrađena, kako bi u slučaju neplaćanja zakupnine, kamata i ostalih troškova na ime korištenja prostora (komunalna naknada, naknada za uređenje voda i spomenička renta s kamatama te eventualni sudski troškovi), Grad mogao naplatiti dugovanje za korištenje prostora, uzimajući u obzir dosadašnju praksu da sudski postupci radi predaje i ispražnjenja prostora traju oko tri godine.

No, uzimajući u obzir trenutačnu gospodarsku situaciju, odnosno stanje krize i opće recesije, predlaže da se u natječajima za davanje u zakup poslovnih prostora koji će se objaviti do konca 2009. godine te u 2010. godini, utvrdi odredba da je natjecatelj koji dobije poslovni prostor u zakup prije sklapanja ugovora o zakupu dužan dostaviti za izlicitiranu mjesečnu zakupninu od 50 €/m² i više, bankarsku garanciju u visini jednogodišnje zakupnine s klauzulom "bez prigovora" odnosno "na prvi poziv" a koja vrijedi godinu dana, uz obvezu da istu produljuje svake godine do isteka ugovornog odnosa i to najkasnije 30 dana prije isteka roka navedenog na bankarskoj garanciji, čime se osigurava novčanu tražbinu koja je predmet ugovora o zakupu za svo vrijeme ugovornog odnosa (10 godina).

Sukladno navedenom predlaže se i ispravak natječaja za davanje u zakup poslovnog prostora objavljenog 24. rujna ove godine.

Slijedom navedenog, predlaže se donošenje slijedećeg:

ZAKLJUČKA

1.1. Zadužuje se Direkcija poslovni objekti da kod objavljivanja javnih natječaja za davanje u zakup poslovnog prostora do konca 2009. godine i u 2010. godini, ne primjenjuje odredbu članka 4. stavka 2. točke 9. alineje 2. Odluke o uvjetima i postupku javnog natječaja za davanje u zakup poslovnog prostora (bankarska garancija u visini trogodišnje zakupnine) objavljene u "Službenim novinama" Primorsko-goranske županije broj 29/09, već primijeni odredbu da je natjecatelj koji dobije poslovni prostor u zakup prije sklapanja ugovora o zakupu dužan dostaviti za izlicitiranu mjesečnu zakupninu od 50€/m² i više, bezuvjetnu bankarsku garanciju u visini jednogodišnje zakupnine s klauzulom "bez prigovora" odnosno "na prvi poziv", koja vrijedi godinu dana, uz obvezu da bankarsku garanciju produljuje svake godine do isteka ugovornog odnosa, najkasnije 30 dana prije isteka roka navedenog na bankarskoj garanciji, a koja će biti podnesena banci na isplatu ako zakupnik ne podmiri dospjelu zakupninu, kamate i/ili troškove s osnova korištenja poslovnog prostora, najmanje tri mjeseca uzastopno ili četiri mjeseca tijekom trajanja ugovornog odnosa.

1.2. U slučaju da zakupnik ne produlji bankarsku garanciju iz točke 1.1. ovog zaključka nakon isteka roka od jedne godine za svo vrijeme trajanja ugovornog odnosa, Grad Rijeka će otkazati ugovor o zakupu.

1.3. Nalaže se Direkciji poslovni objekti da sukladno točki 1.1. i 1.2. ovog zaključka, objavi ispravak javnog natječaja objavljenog u "Novom listu" od 24. rujna 2009. godine.



REPUBLIKA HRVATSKA
PRIMORSKO-GORANSKA ŽUPANIJA

GRAD RIJEKA

Gradonačelnik

KLASA: 023-01/09-04/17-9

URBROJ: 2170/01-10-30-09-42

Rijeka, 5. 10. 2009.

Gradonačelnik je 5. listopada 2009. godine donio sljedeći

z a k l j u č a k

1. Trgovačkom društvu MG-RIJEKA d.o.o. iz Rijeke Kačjak bb dodjeljuje se subvencija kamatne stope iz Programa depozitnog kreditiranja gospodarskih subjekata i subvencioniranja kamatne stope u funkciji razvoja gradskog turizma i proizvodnje u 2009. godini ("Službene novine" Primorsko-goranske županije broj 10/09), u iznosu od 1,5% prema uvjetima iz Odluke o kreditu BKS Bank d.d. od 2009. godine:

- Iznos kredita: 300.000,00 kuna
- Kamatna stopa: 6,3% (uz subvenciju Grada Rijeke od 1,5%, kamatna stopa za krajnjeg korisnika iznosila bi 4,8%)
- Rok iskorištenja: do 01.11. 2009. godine
- Ukupan rok otplate: 5 godina. Početak 1 godina (unutar roka otplate kredita).
- Otplata: 48 rata u iznosu od 6.250,00 kuna.
- Prva rata: 01.12.2010. godine
- Krajnji rok otplate: 01.11.2014. godine

2. Do konačne otplate kredita MG-RIJEKA d.o.o. je obvezan sukladno odredbi članka 8. Programa u siječnju svake godine u godini otplate kredita, dostavljati Odjelu gradske uprave za poduzetništvo presliku zadnjeg R-S obrasca te dokazati da broj zaposlenih nije manji od 52 zaposlenika.

3. Zadužuje se Odjel gradske uprave za poduzetništvo da:

- izvijestiti korisnika potpore iz točke 1 ovog zaključka da mu je dodijeljena potpora male vrijednosti prema Programu, a sukladno Uredbi Komisije Europskih zajednica broj 1998/2006. od 15. prosinca 2006. ("Službeni list Europske unije", serija L, broj 379, 28. prosinca 2006.) usvojenih Odlukom o objavljivanju pravila o potporama male vrijednosti ("Narodne novine" broj 45/07),
- izvijesti Agenciju za zaštitu tržišnog nadmetanja o dodijeljenoj potpori male vrijednosti, te
- evidentira i pohrani podatke o dodijeljenoj potpori.

GRADONAČELNIK

mr.sc. Vojko OBERSNEL



Signed by: VOJKO OBERSNEL 4357.4358.5146.1
Signing time: Petak 2. listopad 2009, 17:39:10 Lokal

Dostaviti:

1. Odjel gradske uprave za poduzetništvo,
n/r Andrije Vitezića, Nataše Mandić, Zvonka Matića, Vlaste Linić
2. Odjel gradske uprave za financije, 2X



REPUBLIKA HRVATSKA
PRIMORSKO-GORANSKA ŽUPANIJA
GRAD RIJEKA

Odjel gradske uprave za poduzetništvo

KLASA: 302-01/09-02/100

URBROJ: 2170/01-03-10-09-1

Rijeka, 02.10.2009

GRADONAČELNIKU GRADA RIJEKE
- na donošenje

Predmet: Prijedlog zaključka o odobrenju subvencije kamatne stope po zahtjevu **MG-RIJEKA d.o.o. iz Rijeke Kačjak bb**
(Iz Programa "Depozitnog kreditiranja gospodarskih subjekata i subvencioniranja kamatne stope u funkciji razvoja gradskog turizma i proizvodnje u 2009. godini)

Pripremili:
Zvonko Matić
Vlasta Linić

Ravnateljica: Nataša Mandić

Pročelnik:
Andrija Vitezić, dipl.oec

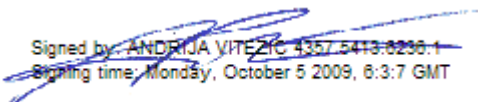
Signed by: ANDRIJA VITEZIC 43575413-8236-1
Signing time: Monday, October 5 2009, 6:3:7 GMT

I. Uvod

Programom depozitnog kreditiranja gospodarskih subjekata i subvencioniranja kamatne stope u funkciji gradskog turizma i proizvodnje u 2009. godini ("Službene novine" Primorsko-goranske županije broj 10/09) (u daljnjem tekstu: **Program**) omogućava se financijska potpora gospodarskim subjektima kroz povoljnije uvjete financiranja, koje se ostvaruju na način da deponiranjem sredstava u iznosu 1/3 odobrenog kredita te neposrednim subvencioniranjem kamatne stope za 1,5 postotnih poena, omogućava krajnja stopa za korisnika od 4,8%.

Za vrijeme trajanja Programa, Odjel raspisuje javni poziv i zaprima zahtjeve za kreditima i odobravanjem subvencije. Javni je poziv objavljen u Novom listu 05. svibnja 2009. godine i na internet stranicama Grada www.rijeka.hr.

Zahtjevi se obrađuju po slijedećoj proceduri:

1) **odobravanje kredita**, u dva stupanja. U prvom stupnju se donosi prethodna odluka o ocjeni programa u funkciji razvoja gradskog turizma, koju donosi Povjerenstvo (za proizvodne programe Odjel). U drugom stupnju, nakon donošenja pozitivne prethodne odluke Povjerenstva ili Odjela, korisnici se obraćaju BKS Banci d.d. za donošenje konačne odluke o kreditu.

2) **odobravanje subvencije**, u dva stupanja. Odjel, sukladno uvjetima iz Programa i propisima o potporama male vrijednosti ocjenjuje dopuštenost potpore male vrijednosti, dok se konačna odluka o subvenciji donosi nakon donošenja konačne odluke o odobrenju kredita. Tom se odlukom dodijeljeni iznos subvencije uračunava u kvotu dopuštenog iznosa za dodjelu potpora malih vrijednosti određenom poduzetniku te se o istoj izvještava Agencija za zaštitu tržišnog natjecanja.

Odluku o dodjeli potpore (subvenciji kamatne stope) sukladno odredbi članka 13. Programa donosi Poglavarstvo Grada nakon donošenja konačne odluke o kreditu koju donosi Banka. Obzirom su odredbama Zakona o lokalnoj i područnoj (regionalnoj) samoupravi ("Narodne Novine" broj: 33/01, 60/01, 129/05, 109/07, 125/08 i 36/09), ukinuta općinska, gradska, odnosno županijska poglavarstva, suglasno odredbi članka 120. Statuta predlaže se neposredna primjena članka 58. Statuta u dijelu ovlasti gradonačelnika da raspolaže rashodima Grada, odnosno odobri rashod za dodjelu subvencije kamatne stope iz Programa.

II. Zahtjev MG-RIJEKA d.o.o.

U otvorenom roku javnog poziva, Odjel je zaprimio prijavu trgovačkog društva MG-RIJEKA d.o.o. iz Rijeke Kačjak bb za depozitni kredit **za trajna obrtna sredstva u iznosu od 300.000,00 kuna** uz subvencioniranu kamatnu stopu od 1,5%.

Stoga se na zahtjev, uz opće uvjete programa primjenjuju i dodatni uvjeti za kredite za trajna obrtna sredstva iz članka 8. Programa, po kojima je korisnik kredita dužan do konačne otplate kredita zadržati broj zaposlenih.

Proizvodni program MG-RIJEKA d.o.o. čine vatrogasni aparati i slična oprema te univerzalna vatrogasna vozila, ali i specijalizirana vatrogasna vozila kao što su navalna vatrogasna vozila, vozila za gašenje šumskih požara, industrijska vatrogasna vozila, aerodromska vatrogasna vozila, mala vatrogasna vozila, autocisterne i prikolice.

Uglavnom se radi o vlastitim originalnim rješenjima koja zadovoljavaju stroge međunarodne vatrogasne norme što je MG-RIJEKA d.o.o. omogućilo izvoz svojih proizvoda u zemlje nastale iz bivše SFRJ, ali i u skoro sve zemlje Europske unije.

Zbog otežane naplate svojih potraživanja kao i vezanje znatnog dijela financijskih sredstava u nedovršenoj proizvodnji MG-RIJEKA d.o.o. treba ovakav kvalitetan kredit za trajna obrtna sredstva iz kojeg će podmiriti svoje dospjele obveze poglavito dobavljačima.

Prema R-Sm obrascima priloženim uz zahtjev u svibnju 2009. godine (kada je zahtjev podnesen), trgovačko društvo MG-RIJEKA d.o.o. imalo 52 zaposlenika.

Uz pretpostavku da će MG-RIJEKA d.o.o. zadržati broj zaposlenih iz svibnja 2009. godine za period otplate kredita i time zadržati pravo na subvenciju kamate kroz cijelo to razdoblje, Grad će kroz subvenciju kamatne stope sukcesivno za MG-RIJEKA d.o.o. platiti ukupno 15.750,00 kuna. Kada se ovaj iznos diskontira po važećoj referentnoj stopi od 4,46%, dobije se neto

sadašnja vrijednost od **14.187,00 kuna** i to je u ovom slučaju predstavlja potporu male vrijednosti.

Iz dokumentacije koju je MG-RIJEKA d.o.o. priložilo uz zahtjev, Odjel je utvrdio da je ovaj poduzetnik tijekom razdoblja koje pokriva fiskalnu godinu, kao i prethodne dvije fiskalne godine koristio potporu male vrijednosti u iznosu od 13.098,80 kuna koju je dobio od Grada Rijeke kao subvenciju dijela troškova uvođenja sustava ISO 14001:2004.

Budući da ukupan iznos obje ove potpore (27.285,80 kuna) ne prelazi dopuštenu razinu potpora u zadnje tri godine (protuvrijednost od 200.000 EUR), a za djelatnost u koju je MG-RIJEKA d.o.o. razvrstan (proizvodnja ostalih strojeva za opće namjene) ne postoji zapreka za dodjelu potpore.

Stoga je Odjel gradske uprave za poduzetništvo ocijenio ovu potporu dopuštenom.

Vrlo je važno istaknuti da korisnici subvencije za kredite za trajna obrtna sredstva sve dok traju obveze po ovom kreditu ne smiju smanjiti broj zaposlenih jer će u protivnom subvencija kamatne stope biti ukinuta temeljem članka 8. stavak 2. Programa. Odluka o ukidanju se primjenjuje od dana njezina donošenja, a korisnik je dužan za potrebe praćenja broja zaposlenih uz zahtjev za kredit dostaviti presliku zadnjeg R-S obrasca te presliku obrasca za siječanj u svakoj godini dok traju obaveze po odobrenom kreditu iz Programa.

Iz navedenog slijedi da je MG-RIJEKA d.o.o. dužno svake godine dostavljati Odjelu R-Sm obrazac za siječanj u svakoj godini te dokazati da broj zaposlenih nije manji od 52.

Nakon što je Odjel 03. srpnja 2009. godine dao prethodno odobrenje za kredit za trajna obrtna sredstva do uključivo 300.000,00 kuna, MG-RIJEKA d.o.o. se obratilo BKS BANCI d.d. za odobrenje kredita.

Banka je dopisom od 24. rujna 2009. godine izvijestila da je MG-RIJEKA d.o.o. odobrila kredit pod slijedećim uvjetima:

- Iznos kredita: **300.000,00 Kn**
- Kamatna stopa: 6,3% (uz subvencija Grada Rijeke od 1,5%, kamatna stopa za krajnjeg korisnika iznosila bi 4,8%)
- Rok iskorištenja: do 01.11. 2009 godine
- Ukupan rok otplate: 5 godina. Početak 1 godina (unutar roka otplate kredita).
Otplata: 48 rata u iznosu od 6.250,00 Kn. Prva rata:
01.12.2010. Krajnji rok otplate: 01.11.2014

III. Prijedlog zaključka

Slijedom navedenog, predlaže se Gradonačelniku Grada Rijeke donošenje sljedećeg

z a k l j u č k a

1.) Trgovačkom društvu **MG-RIJEKA d.o.o.** iz Rijeke Kačjak bb dodjeljuje se subvencija kamatne stope iz Programa depozitnog kreditiranja gospodarskih subjekata i subvencioniranja kamatne stope u funkciji razvoja gradskog turizma i proizvodnje u 2009. godini ("Službene novine" Primorsko-goranske županije broj 1/09), u iznosu od 1,5% prema uvjetima iz odluke o kreditu BKS Bank d.d. od 2009. godine:

- Iznos kredita: **300.000,00 Kn**
- Kamatna stopa: 6,3% (uz subvencija Grada Rijeke od 1,5%, kamatna stopa za krajnjeg korisnika iznosila bi 4,8%)
- Rok iskorištenja: do 01.11. 2009 godine

- Ukupan rok otplate: 5 godina. Početak 1 godina (unutar roka otplate kredita).
Otplata: 48 rata u iznosu od 6.250,00 Kn. Prva rata:
01.12.2010. Krajnji rok otplate: 01.11.2014

2.) Do konačne otplate kredita MG-RIJEKA d.o.o. je obvezan sukladno odredbi članka 8. Programa u siječnju svake godine u godini otplate kredita, dostavljati Odjelu gradske uprave za poduzetništvo presliku zadnjeg R-S obrasca te dokazati da broj zaposlenih nije manji od 52 zaposlenika.

3.) Zadužuje se Odjel gradske uprave za poduzetništvo da:

- izvijestiti korisnika potpore iz točke 1 ovog zaključka da mu je dodijeljena potpora male vrijednosti prema Programu, a sukladno Uredbi Komisije Europskih zajednica broj 1998/2006. od 15. prosinca 2006. ("Službeni list Europske unije", serija L, broj 379, 28. prosinca 2006.) usvojenih Odlukom o objavljivanju pravila o potporama male vrijednosti ("Narodne novine" broj 45/07),
- izvijesti Agenciju za zaštitu tržišnog nadmetanja o dodijeljenoj potpori male vrijednosti, te
- evidentira i pohrani podatke o dodijeljenoj potpori.



REPUBLIKA HRVATSKA
PRIMORSKO-GORANSKA ŽUPANIJA

GRAD RIJEKA

Gradonačelnik

KLASA: 023-01/09-04/17-9

URBROJ: 2170/01-10-30-09-43

Rijeka, 5. 10. 2009.

Gradonačelnik je 5. listopada 2009. godine donio sljedeći

z a k l j u č a k

Izuzima se iz upravljanja Odjela za gradsku samoupravu i upravu poslovni prostor u Rijeci, na adresi Srdoči 65b, 65c i 66a, ukupne površine 125,15 m² (označene na grafičkom prikazu koji čini sastavni dio ovog zaključka brojevima 1 – 9) i predaje na upravljanje Odjelu gradske uprave za zdravstvo i socijalnu skrb.

GRADONAČELNIK

mr.sc. Vojko OBERSNEL



Signed by: VOJKO OBERSNEL 4357.4358.5146.1
Signing time: Petak 2. listopad 2009, 17:39:10 Lokal

Dostaviti:

1. Odjel za gradsku samoupravu i upravu,
n/r mr.sc. Mladena Vukelića, Marijana Vundaća
2. Odjel gradske uprave za zdravstvo i socijalnu skrb,
n/r Ankice Perhat

TLOCRT PRIZEMLJA

mjerilo 1:100

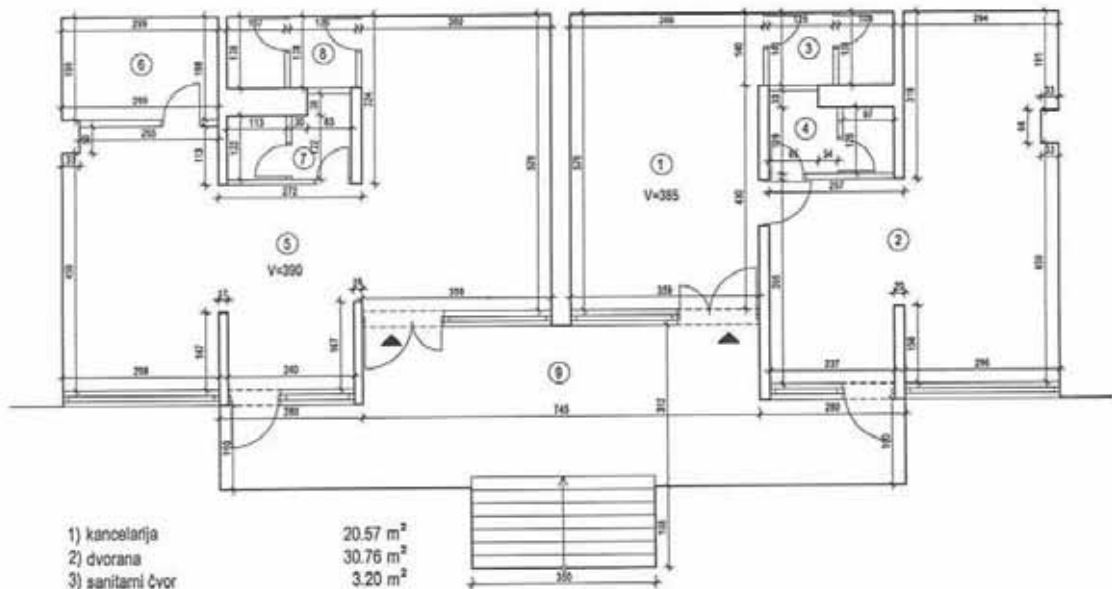

| | |
|-------------------|------------------------------------|
| 1) kancelarija | 20.57 m ² |
| 2) dvorana | 30.76 m ² |
| 3) sanitarni čvor | 3.20 m ² |
| 4) sanitarni čvor | 3.19 m ² |
| 5) dvorana | 45.80 m ² |
| 6) spremište | 5.92 m ² |
| 7) sanitarni čvor | 3.09 m ² |
| 8) sanitarni čvor | 3.21 m ² |
| 9) terasa | 37.63 × 0.25 = 9.41 m ² |



REPUBLIKA HRVATSKA
PRIMORSKO-GORANSKA ŽUPANIJA
GRAD RIJEKA

Odjel za gradsku samoupravu i upravu

KLASA: 112-01/09-02/21

URBROJ: 2170/01-09-00-09-1

Rijeka, 25.09.2009. godine

GRADONAČELNIKU GRADA RIJEKE

- ovdje -

**Predmet: Prijedlog zaključka o izuzimanju iz upravljanja poslovnog prostora
u Rijeci, Srdoči 66a**

Izradio

Marijan Vundać

Pročelnik

mr.sc. Mladen Vukelić

Signed by: MLADEN VUKELIĆ 4357.4359.5148.1
Signing time: petak, rujno 25 2009, 10:10:12 CEDT

O b r a z l o ž e n j e

Grad Rijeka, Odjel za gradsku samoupravu i upravu je za potrebe rada Mjesnog odbora Srdoči, koje je do tada imalo sjedište u Rijeci, Srdoči 66a, osigurao nove prostore na adresi Miroslava Krleže 4, a koji prostor je u potpunosti uređen i prilagođen za potrebe rada Vijeća.

Osim prostora koji je služio za potrebe rada Mjesnog odbora, Odjel za gradsku samoupravu i upravu upravlja i prostorom na adresi 65b i 65c koji je povezan s prostorom Mjesnog odbora a u kojem djeluje Klub umirovljenika i starijih osoba Srdoči. Preseljenjem na novu lokaciju, dosadašnji prostor na adresi Srdoči 66a više nije neophodan za rad Mjesnog odbora Srdoči te se predlaže da se isti u cijelosti i zajedno s prostorom na adresi 65b i 65c preda na upravljanje Odjelu gradske uprave za zdravstvo i socijalnu skrb.

S obzirom na navedeno predlaže se da Gradonačelnik donese slijedeći

z a k l j u č a k

Izuzima se iz upravljanja Odjela za gradsku samoupravu i upravu poslovni prostor u Rijeci, na adresi Srdoči 65b, 65c i 66a, ukupne površine 125,15 m² (označene na grafičkom prikazu koji čini sastavni dio ovog zaključka brojevima 1 – 9) i predaje na upravljanje Odjelu gradske uprave za zdravstvo i socijalnu skrb.

TLOCRT PRIZEMLJA

mjerilo 1:100

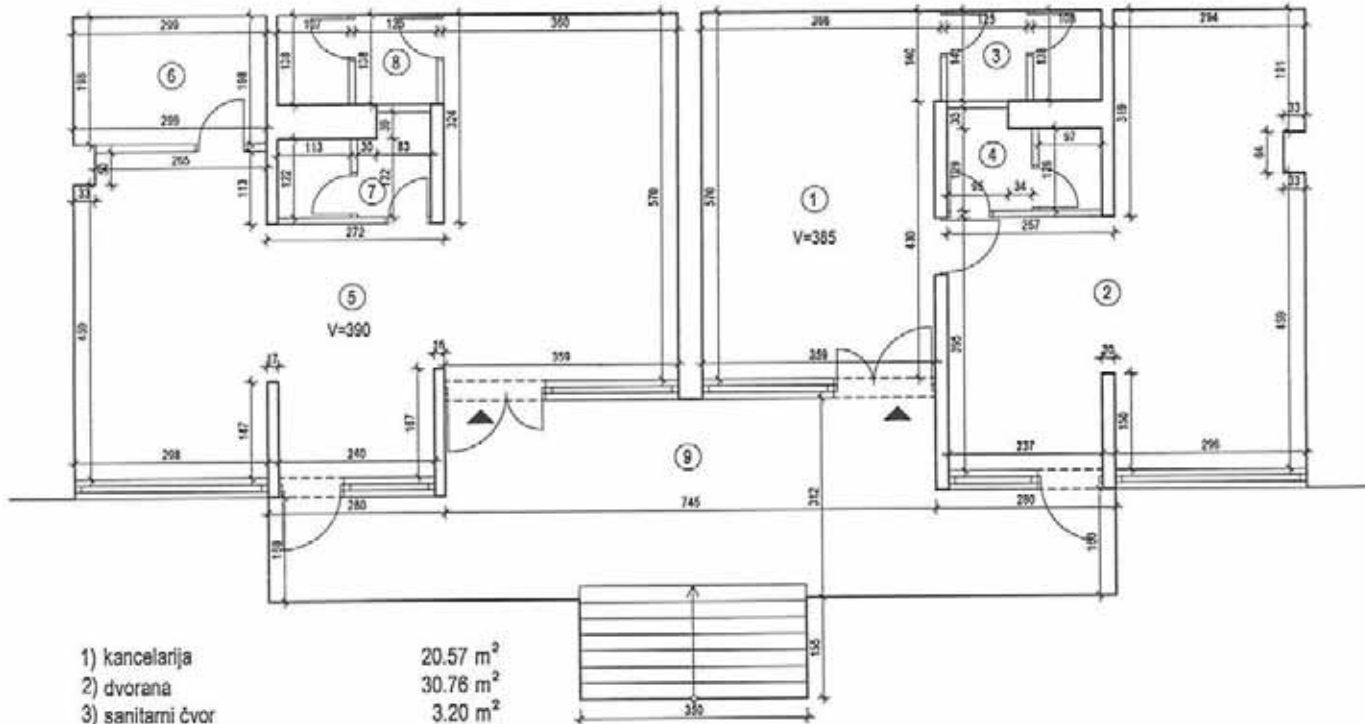

| | |
|-------------------|--------------------------------|
| 1) kancelarija | 20.57 m ² |
| 2) dvorana | 30.76 m ² |
| 3) sanitarni čvor | 3.20 m ² |
| 4) sanitarni čvor | 3.19 m ² |
| 5) dvorana | 45.80 m ² |
| 6) spremište | 5.92 m ² |
| 7) sanitarni čvor | 3.09 m ² |
| 8) sanitarni čvor | 3.21 m ² |
| 9) terasa | 37.63×0.25=9.41 m ² |



REPUBLIKA HRVATSKA
PRIMORSKO-GORANSKA ŽUPANIJA
GRAD RIJEKA
Gradonačelnik

KLASA: 023-01/09-04/17-9
URBROJ: 2170/01-10-30-09-44
Rijeka, 5. 10. 2009.

Gradonačelnik je 5. listopada 2009. godine donio sljedeći

z a k l j u č a k

1. Sukladno članku 7. Odluke o davanju nužnih smještaja na korištenje ("Službene novine" Primorsko-goranske županije broj 30/99), daju se, na vrijeme od 2 godine, na korištenje nužni smještaji u ulici Antuna Mihića 2 i Mihačeva Draga 23/1, sljedećim korisnicima:

| Red. broj | UGOVARATELJ (JMBG) | SMJEŠTAJ (adresa, red. br.sobe) | -površina smještaja -ukupni broj korisnika |
|-----------|-----------------------|--|---|
| 1. | M.Ž. 0201936365081 | -Mihačeva Draga 23/1-B -soba red. br. 12 | -16,64 m ² -1 čl. |
| 2. | D.A. 1504953360014 | -Antuna Mihića 2c/priz. -soba red. br. 4 | -15,00 m ² -1 čl. |
| 3. | B.B. 1011960365068 | -Antuna Mihića 2b/II. kat -soba red. br. 17 | -30,00 m ² -3 čl. |

2. Za korištenje nužnog smještaja korisnici iz točke 1. ovoga zaključka dužni su plaćati troškove korištenja smještaja u visini od 1,84 kn/m², sukladno članku 2. Odluke o utvrđivanju visine troškova za korištenje nužnog smještaja ("Službene novine" Primorsko-goranske županije, broj 12/2000), počevši od 01. 09. 2009. godine, korisnici iz točke 1. 1. i 1.3., a od 01. 10. 2009. godine korisnik iz točke 1.2..

3. Korisnici iz točke 1. ovoga zaključka dužni su plaćati troškove vode, električne energije, odvoza kućnog smeća, komunalne naknade, vodoprivredne naknade i druge troškove vezane za korištenje nužnog smještaja, ukoliko nisu oslobođeni plaćanja tih troškova, počevši od 01. 09. 2009. godine, korisnici iz točke 1. 1. i 1.3., a korisnik iz točke 1.2. od 01.10. 2009. godine.

4. S korisnicima iz točke 1. ovoga zaključka sklopit će se ugovor o korištenju nužnog smještaja, u kojem će se odrediti koji se nužni smještaj daje na korištenje (adresa, red. broj sobe, površina smještaja), članove kućanstva koji će koristiti smještaj (osobni podaci) i dr., sukladno Odluci o davanju nužnih smještaja na korištenje.

5. Zadužuje se Odjel gradske uprave za zdravstvo i socijalnu skrb da s korisnicima iz točke 1. ovoga zaključka sklopi odgovarajuće Ugovore o davanju na korištenje nužnog smještaja.

6. Za provedbu ovoga zaključka zadužuje se Odjel gradske uprave za zdravstvo i socijalnu skrb.

GRADONAČELNIK
mr.sc. Vojko OBERSNEL



Signed by: VOJKO OBERSNEL 4357.4358.5146.1
Signing time: Petak 2. listopad 2009, 17:39:10 Lokal

Dostaviti:

1. Odjel gradske uprave za zdravstvo i socijalnu skrb,
n/r Ankice Perhat i Dunje Kuhar
2. Odjel gradske uprave za komunalni sustav,
n/r Irene Miličević i Denis Šulina
3. Odjel gradske uprave za financije, 2X



REPUBLIKA HRVATSKA
PRIMORSKO-GORANSKA ŽUPANIJA
GRAD RIJEKA

**Odjel gradske uprave za zdravstvo i
socijalnu skrb**

KLASA: 500-02/09-02/1

URBROJ: 2170/01-05-00-09-9

Rijeka, 25.09.2009.

GRADONAČELNIKU GRADA RIJEKE
na razmatranje i usvajanje

**PREDMET: Prijedlog zaključka o davanju na korištenje nužnih smještaja
i o produženju ugovora o davanju nužnih smještaja Grada Rijeke
na korištenje**

Pripremila:
Dunja Kuhar, dipl.iur.

PROČELNICA
Ankica Perhat, dipl.oec.



Signed by: ANKICA PERHAT 4357.4369.5168.1
Signing time: Friday, September 25 2009, 12:11:5 GMT

Obrazloženje Prijedloga zaključka o davanju na korištenje nužnih smještaja i o produženju ugovora o davanju nužnih smještaja Grada Rijeke na korištenje

Odlukom o davanju nužnih smještaja na korištenje ("Službene novine" Primorsko-goranske županije, broj 30/99) propisani su uvjeti i mjerila, postupak i tijela za davanje nužnih smještaja na korištenje. Za provođenje Odluke, odnosno sklapanje ugovora o davanju na korištenje nužnih smještaja zadužen je Odjel gradske uprave za zdravstvo i socijalnu skrb.

Prema članku 3. stavku 4. Odluke o davanju nužnih smještaja na korištenje, nužni smještaj može se dati na korištenje državljaninu Republike Hrvatske s prebivalištem na području Grada Rijeke, ako su on ili članovi obiteljskog kućanstva, na temelju rješenja Centra za socijalnu skrb, korisnici jednog od oblika socijalne pomoći i to: pomoći za uzdržavane (sada stalne pomoći), doplatka za pomoć i njegu, pomoći i njege u kući, osobne invalidnine.

Odjel je dodijelio nužni smještaj za troje novih korisnika (samci ili obitelj): M. Ž. (1 član), D. A. (1 član), i B. B. (3 člana). M. Ž. živjela je kao podstanarka, u neadekvatnim stambenim uvjetima te je narušenog zdravlja, u tretmanu je Centra za socijalnu skrb Rijeka te ostvaruje pravo na doplatu za tuđu pomoć i njegu. D. A. deložiran je iz gradskog stana na adresi A. R. Španca 6. Od tada boravi kod prijatelja. U tretmanu je Centra za socijalnu skrb Rijeka kao socijalno ugrožena osoba te ostvaruje pravo na stalnu pomoć. Obitelj B. stanovala je u neadekvatnom stambenom prostoru. Nije uspjela adekvatno riješiti stambeno pitanje podstanarskim odnosom zbog loše socijalne situacije. U tretmanu je Centra za socijalnu skrb kao socijalno ugrožena osoba te ostvaruje pravo na stalnu pomoć.

Korisnici su smješteni u prazne sobe korisnika koji su prestali u međuvremenu koristiti smještaj zbog različitih razloga (smrt, preseljenje i dr.)

Obzirom na okolnosti ovih slučajeva, Odjel predlaže da se narečenima dodijeli nužni smještaj na korištenje, na vrijeme od 2 godine, jer se radi o hrvatskim državljanima.

Slijedom navedenog, Odjel gradske uprave za zdravstvo i socijalnu skrb predlaže Gradonačelniku Grada Rijeke da donese sljedeći

z a k l j u č a k

1. Sukladno članku 7. Odluke o davanju nužnih smještaja na korištenje ("Službene novine" Primorsko-goranske županije broj 30/99), daju se, na vrijeme od 2 godine, na korištenje nužni smještaji u ulici Antuna Mihića 2 i Mihačeva Draga 23/1, sljedećim korisnicima:

| Red. broj | UGOVARATELJ (JMBG) | SMJEŠTAJ (adresa, red. br.sobe) | - površina smještaja - ukupni broj korisnika |
|------------------|---------------------------|--|---|
| 1. | M. Ž. 0201936 | - Mihačeva Draga 23/1-B - soba red. br. 12 | - 16,64 m ² - 1 čl. |
| 2. | D. A. 1504953 | - Antuna Mihića 2c/priz. - soba red. br. 4 | - 15,00 m ² - 1 čl. |
| 3. | B. B. 1011960 | - Antuna Mihića 2b/II. kat - soba red. br. 17 | - 30,00 m ² - 3 čl. |

2. Za korištenje nužnog smještaja korisnici iz točke 1. ovoga zaključka dužni su plaćati troškove korištenja smještaja u visini od 1,84 kn/m², sukladno članku 2. Odluke o utvrđivanju visine troškova za korištenje nužnog smještaja ("Službene novine" Primorsko-goranske županije, broj 12/2000), počevši od 01. 09. 2009. godine, korisnici iz točke 1. 1. i 1.3., a od 01. 10. 2009. godine korisnik iz točke 1.2..

3. Korisnici iz točke 1. ovoga zaključka dužni su plaćati troškove vode, električne energije, odvoza kućnog smeća, komunalne naknade, vodoprivredne naknade i druge troškove vezane za korištenje nužnog smještaja, ukoliko nisu oslobođeni plaćanja tih troškova, počevši od 01. 09. 2009. godine, korisnici iz točke 1. 1. i 1.3., a korisnik iz točke 1.2. od 01.10. 2009. godine.

4. S korisnicima iz točke 1. ovoga zaključka sklopit će se ugovor o korištenju nužnog smještaja, u kojem će se odrediti koji se nužni smještaj daje na korištenje (adresa, red. broj sobe, površina smještaja), članove kućanstva koji će koristiti smještaj (osobni podaci) i dr., sukladno Odluci o davanju nužnih smještaja na korištenje.

5. Zadužuje se Odjel gradske uprave za zdravstvo i socijalnu skrb da s korisnicima iz točke 1. ovoga zaključka sklopi odgovarajuće Ugovore o davanju na korištenje nužnog smještaja.

6. Za provedbu ovoga zaključka zadužuje se Odjel gradske uprave za zdravstvo i socijalnu skrb.