



REPUBLIKA HRVATSKA
PRIMORSKO-GORANSKA ŽUPANIJA
GRAD RIJEKA

Odjel gradske uprave za razvoj, urbanizam,
ekologiju i gospodarenje zemljištem

KLASA: 350-01/14-03/71

URBROJ: 2170/01-01-00-14-1

Rijeka, siječanj 2015.

MATERIJAL ZA GRADONAČELNIKA
za donošenje

PREDMET:

**Prijedlog XXXIII. izmjene i dopune Plana lokacija
za postavljanje privremenih objekata na javnim
površinama - ugostiteljske terase**

Materijal pripremio:

Neven Jeličić d.i.a.

Ravnateljica:

Eda Rumora, d.i.a.

Pročelnik:

Srđan Škunca, d.i.a. i g.





REPUBLIKA HRVATSKA
PRIMORSKO-GORANSKA ŽUPANIJA
GRAD RIJEKA

**Odjel gradske uprave za razvoj, urbanizam,
ekologiju i gospodarenje zemljištem**

KLASA : 350-02/14-01/1770

URBROJ: 2170/01-01-10-14-1

Rijeka, prosinac 2014.

MATERIJAL ZA GRADONAČELNIKA
za donošenje

PREDMET:

**Prijedlog XXXIII. izmjene i dopune Plana lokacija
za postavljanje privremenih objekata na javnim
površinama - ugostiteljske terase**

Materijal pripremio:
Neven Jeličić d.i.a.

Ravnateljica:

Eda Rumora, d.i.a.

Pročelnik :

Srđan Škunca, d.i.a. i g.

PRIJEDLOG XXXIII. IZMJENE I DOPUNE PLANA LOKACIJA ZA POSTAVLJANJE PRIVREMENIH OBJEKATA NA JAVNIM POVRŠINAMA – UGOSTITELJSKE TERASE

Plan lokacija za postavljanje privremenih objekata na javnim površinama – ugostiteljske terase (u daljnjem tekstu Plan lokacija) usvojen je na sjednici Poglavarstva Grada Rijeke 20. siječnja 2009. godine (Zaključak Poglavarstva KLASA: 022-05/09-01/5-137, URBROJ: 2170/01-10-30-09-25 od 22. siječnja 2009.godine).

Sukladno podnesenim zahtjevima vlasnika ugostiteljskih objekata, ovim Materijalom predlažu se tridesettreće izmjene i dopune Plana lokacija kako slijedi:

- **izmjena Plana lokacija :**

- prilagodba površine ugostiteljske terase oznake ZONA I, LOKACIJA 24, ugostiteljskog objekta KOD ZAJCA, VERDIEVA 7a,
- prilagodba površine ugostiteljske terase oznake ZONA I, LOKACIJA 24 A, ugostiteljskog objekta KOD ZAJCA, VERDIEVA 7a.
- promjena postojećeg obrasca Plana odnosi se na razdvajanje jedinstvene terase na dvije površine. Izmjena je izvršena na zahtjev zakupnika prostora da se omogući fleksibilnije korištenje u režimu cjelogodišnjeg i sezonskog zakupa.
- povećanje površine ugostiteljske terase oznake ZONA I, LOKACIJA 87, ugostiteljskog objekta "AQUA BAR", BLAŽA POLIĆA 4.
- prilagodba površine ugostiteljske terase oznake ZONA IV, LOKACIJA 24, NIKE KATUNARA 2.

Korekcija obrasca iz Plana izvršena je na zahtjev vlasnika prostora sukladno situaciji na lokaciji. Utvrđuje se mogućnost postavljanja ugostiteljske terase ispred poslovnog prostora, a aktivacija će se izvršiti po pokretanju ugostiteljske djelatnosti i dostavljanju Rješenja o minimalnim tehničkim uvjetima, te Ugovora o korištenju prostora sa budućim zakupnikom.

- **dopuna Plana lokacija :**

- formiranje nove površine ugostiteljske terase oznake ZONA 0, LOKACIJA 78, ugostiteljskog objekta "BAR - BAR", POD VOLTUN,
- formiranje nove površine ugostiteljske terase oznake ZONA 0, LOKACIJA 85, ugostiteljskog objekta "CUKERIN", POD KAŠTELOM,

U nastavku je dan tabelarni prikaz. Obrasci za lokacije koje su predmet XXXIII. izmjene i dopune Plana nalaze se u prilogu.

IZMJENA PLANA LOKACIJA :

	OZNAKA LOKACIJE IZ PLANA I NAZIV LOKALA	ADRESA	POVRŠINA
I	ZONA		
24.	KOD ZAJCA	VERDIEVA 7a	19,60 m ²
24A.	KOD ZAJCA	VERDIEVA 7a	33,20 m ²
87.	AQUA BAR	BLAŽA POLIĆA 4	18,50 m ²
IV	ZONA		
24.		NIKE KATUNARA 2	11,00 m ²

DOPUNA PLANA LOKACIJA :

	OZNAKA LOKACIJE IZ PLANA I NAZIV LOKALA	ADRESA	POVRŠINA
0	ZONA		
78.	BAR - BAR	POD VOLTUN	11,20 m ²
85.	CUKERIN	POD KAŠTELOM	12,40 m ²

Temeljem iznesenog i članka 63. Pravilnika predlaže se Gradonačelniku Grada Rijeke donošenje slijedećeg

Z A K L J U Č K A

- 1. Donosi se XXXIII. izmjena i dopuna Plana lokacija za postavljanje privremenih objekata na javnim površinama - UGOSTITELJSKE TERASE, izmjenom Plana za četiri lokacije i dopunom Plana za dvije lokacije sukladno Tabelarnom prikazu i obrascima Plana koji čine sastavni dio Plana.**
- 2. Izmjena i dopuna Plana iz točke 1. ovog Zaključka, čini sastavni dio Pravilnika o uvjetima za postavljanje predmeta i privremenih objekata na području Grada Rijeke ("Službene novine Primorsko-goranske županije" broj 1/07 i 54/08) i nije predmet objave u "Službenim novinama Grada Rijeke".**

LOKACIJA br. 24. – VERDIEVA 7a

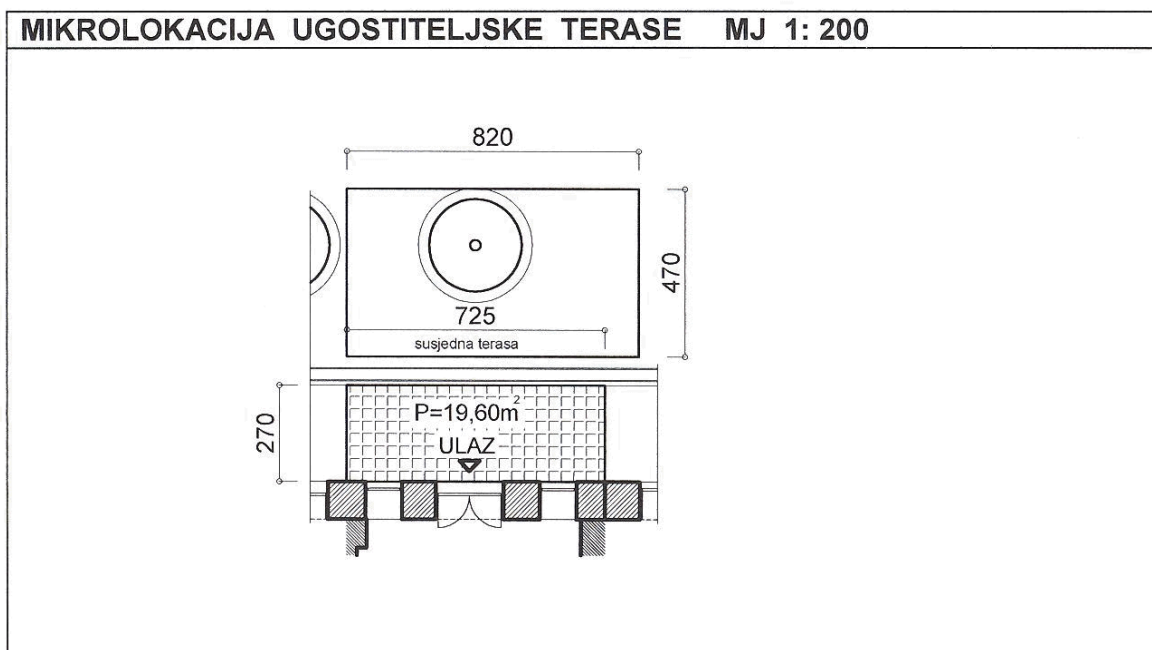
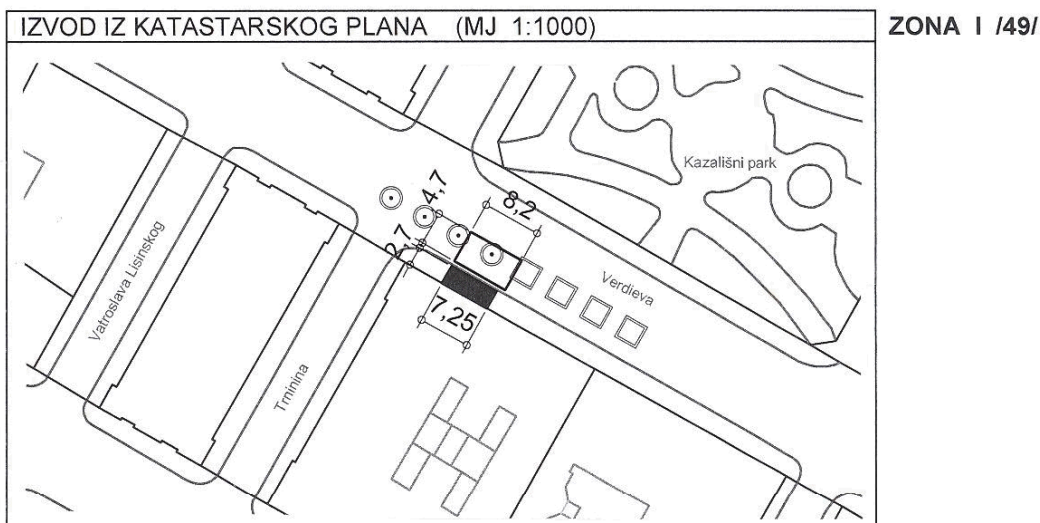

Naziv lokala	KOD ZAJCA	
Adresa	VERDIEVA 7a	
Zakupnik	DA VERDI d.o.o.	
Trajanje uporabe	Sezonska ili stalna	
Površina (m2)	19,60	
Zona naplate	1	
Namještaj	stol	Okrugli
	stolica	Metalne, polufotelje ili slično po uvjetima
Zaštita od sunca	vrsta	Suncobrani ili tenda max. izbačaja od pročelja 1,5 m
	oblik	Iznad površine terase
	boja	Bijela do bež
Ograda	Nije dozvoljena postava ograde	
Ostalo	Nije dozvoljeno zatvarati stranice terase niti postavljanje podne obloge.	

LOKACIJA br. 24 A. – VERDIEVA 7a

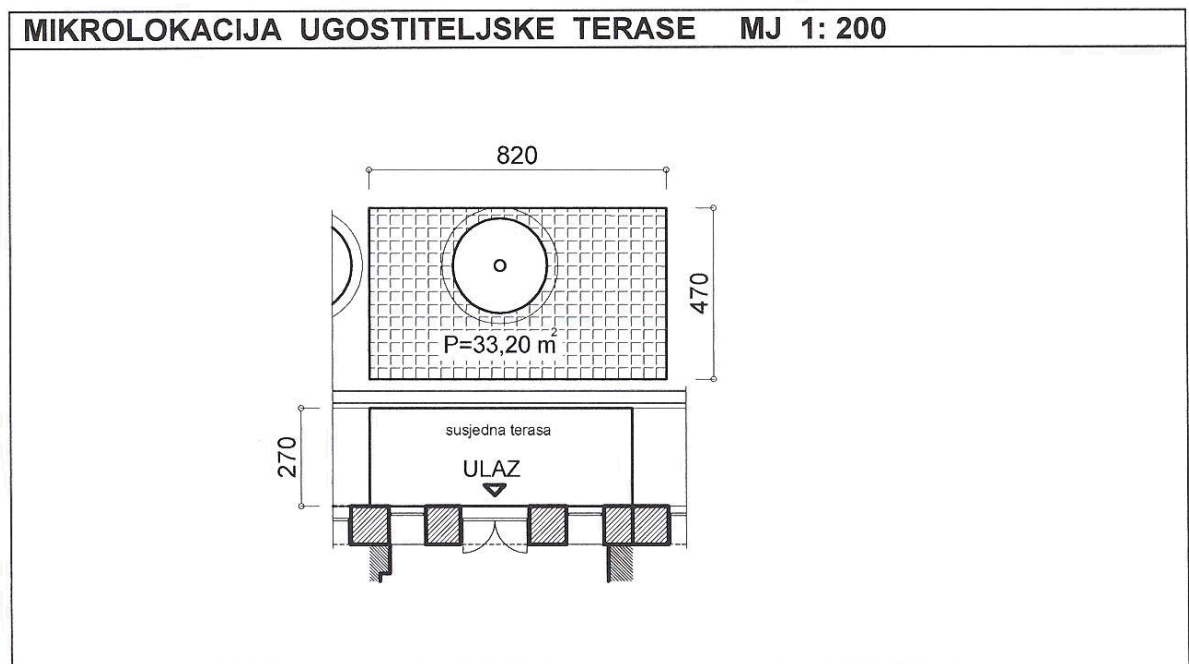
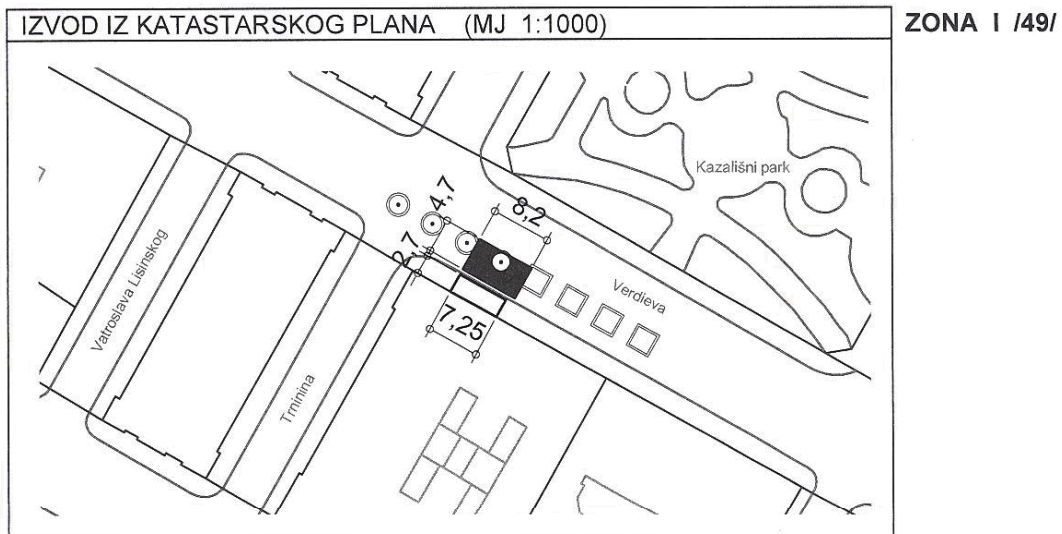

Naziv lokala	KOD ZAJCA	
Adresa	VERDIEVA 7a	
Zakupnik	DA VERDI d.o.o.	
Trajanje uporabe	Sezonska ili stalna	
Površina (m2)	33,20	
Zona naplate	1	
Namještaj	stol	Okrugli
	stolica	Metalne, polufotelje ili slično po uvjetima
Zaštita od sunca	vrsta	Suncobrani
	oblik	Iznad površine terase
	boja	Bijela do bež
Ograda	Nije dozvoljena postava ograde	
Ostalo	Nije dozvoljeno zatvarati stranice terase niti postavljanje podne obloge.	

LOKACIJA br. 87. – BLAŽA POLIĆA 4

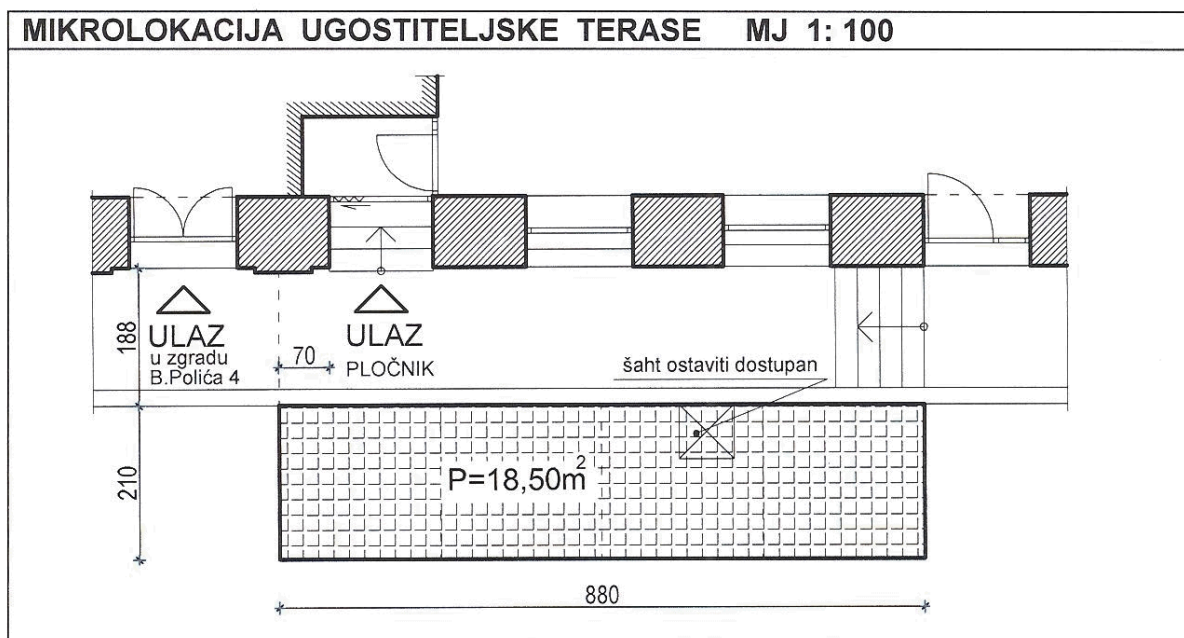
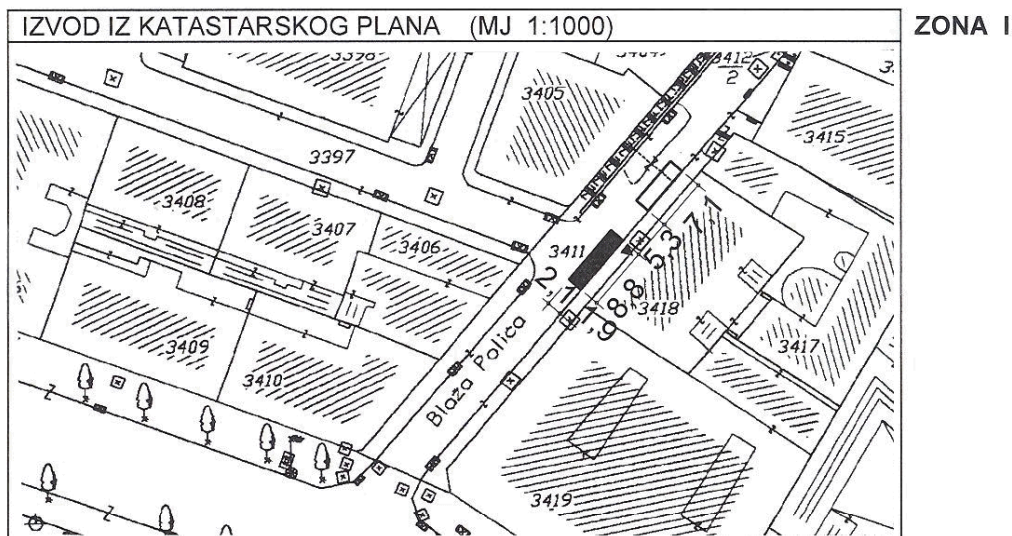

Naziv lokala	"AQUA BAR"	
Adresa	BLAŽA POLIĆA 4a	
Zakupnik	PARTY COMMERCE d.o.o.	
Trajanje uporabe	Sezonska ili stalna	
Površina (m2)	18,50	
Zona naplate	1	
Namještaj	stol	Okrugli , kvadratni
	stolica	Metalne
Zaštita od sunca	vrsta	Suncobrani
	oblik	Iznad površine terase
	boja	Bijela do bež
Ograda	Ograda metalna prema denivelacijama	
Ostalo	Dozvoljena je postava podne podloge-drveni podest, nije dozvoljeno zatvarati stranice terase, ograda uz suglasnost Odjela i Konzervatorskog odjela u Rijeci.	

LOKACIJA br. 24. – NIKE KATUNARA 2

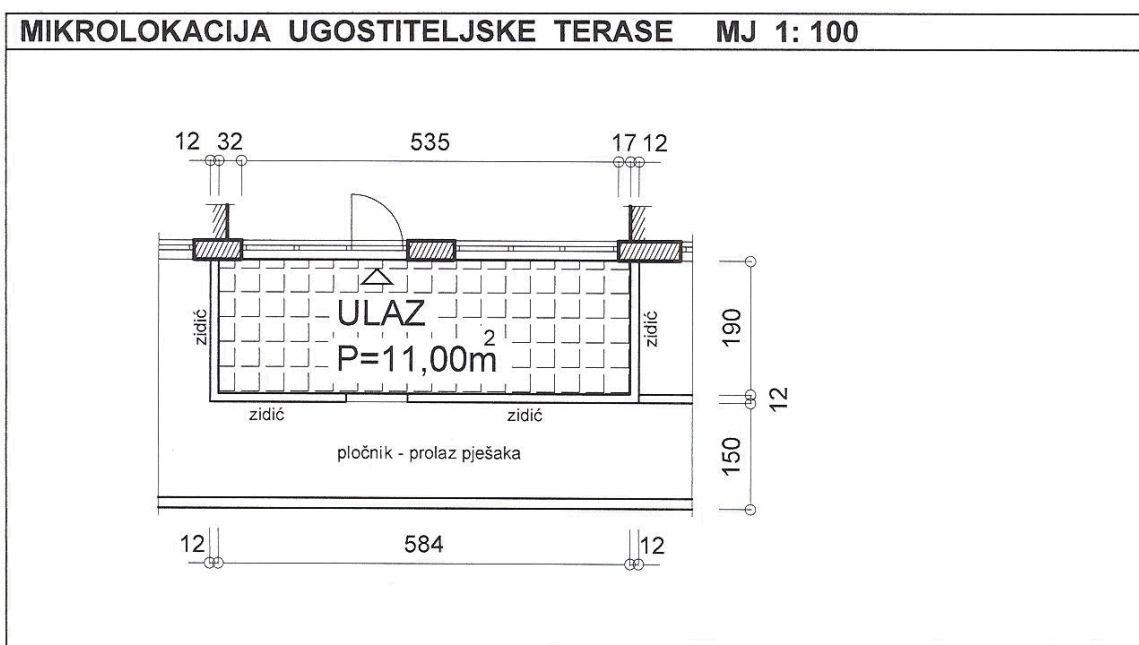
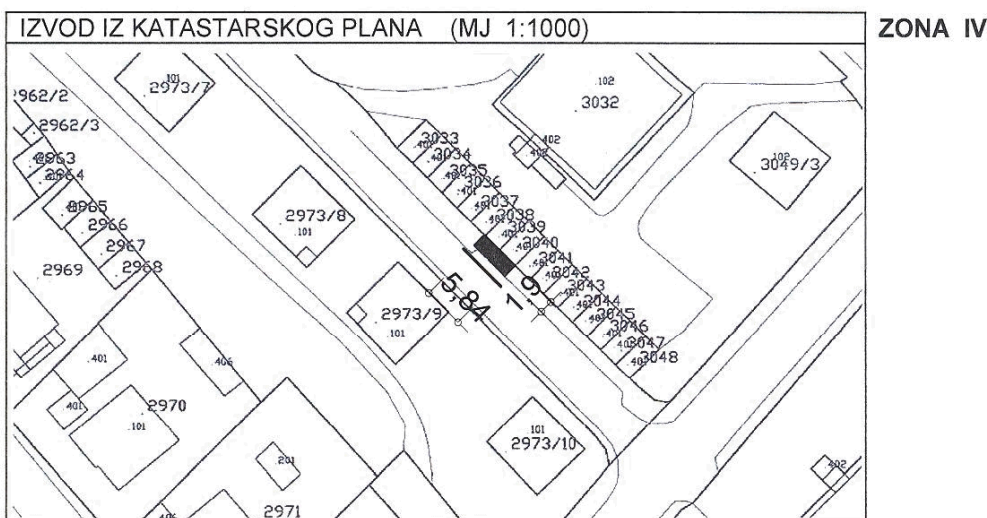

Naziv lokala		
Adresa		NIKE KATUNARA 2
Zakupnik		
Trajanje uporabe		Sezonska ili stalna
Površina (m ²)		11,00
Zona naplate		4
Namještaj	stol	Okrugli , kvadratni
	stolica	Metalne, polufotelje ili slično po uvjetima
	vrsta	Suncobrani ili tenda max. izbačaja od pročelja 1,5 m
Zaštita od sunca	oblik	Iznad površine terase
	boja	Bijela do bež
Ograda		Dozvoljena je postava ograde
Ostalo		Nije dozvoljeno zatvarati stranice terase.

LOKACIJA br. 78. – POD VOLTUN

IZVOD IZ KATASTARSKOG PLANA (MJ 1:1000)

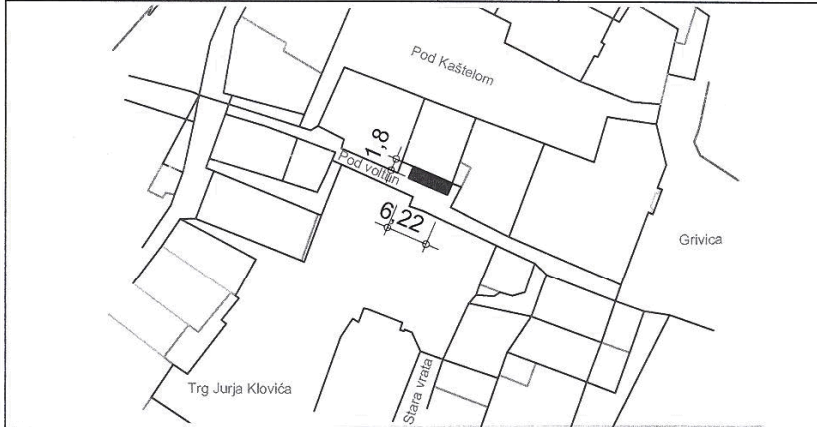
ZONA 0
SHEMA 7.4.

MIKROLOKACIJA UGOSTITELJSKE TERASE MJ 1: 100

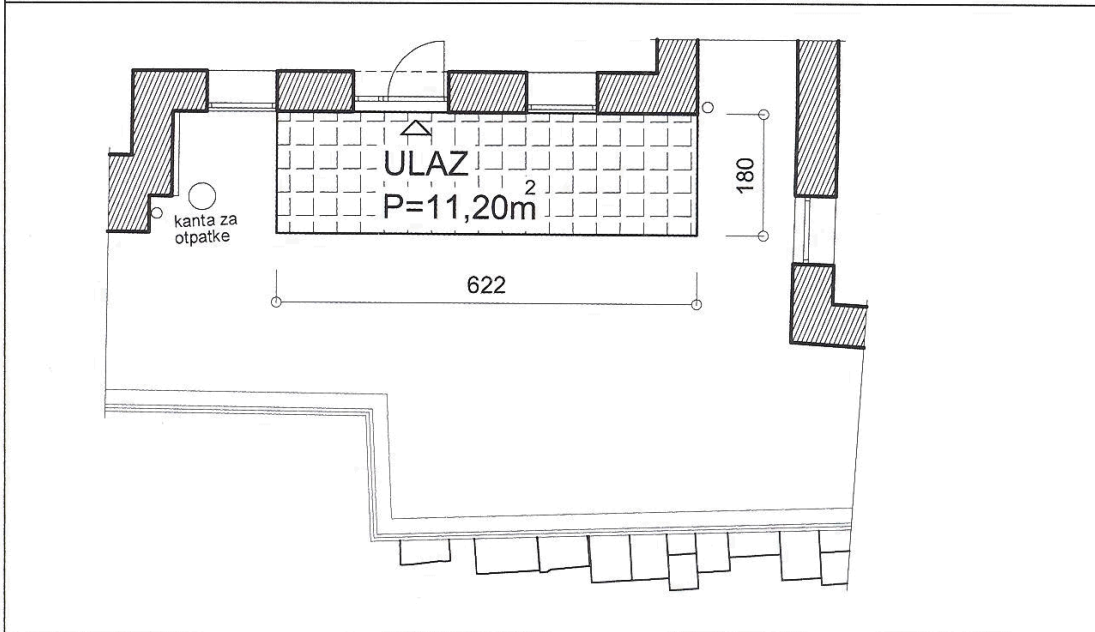

Naziv lokala	BAR - BAR	
Adresa	POD KAŠTELOM	
Zakupnik	PRINCIPIJ j.d.o.o.	
Trajanje uporabe	Sezonska ili stalna	
Površina (m ²)	11,20	
Zona naplate	1	
Namještaj	stol	Okrugli bijeli
	stolica	Metalne, bijele, manjih dimenzija
Zaštita od sunca	vrsta	Suncobrani ili tenda max. izbačaja od pročelja 1,5 m
	oblik	Iznad površine terase
	boja	Bijela / bez reklamnih natpisa /
Ograda	Nije dozvoljeno postavljanje ograde	
Ostalo	Nije dozvoljeno zatvarati stranice terase, niti postavljanje podne podloge.	

LOKACIJA br. 85. – POD VOLTUN

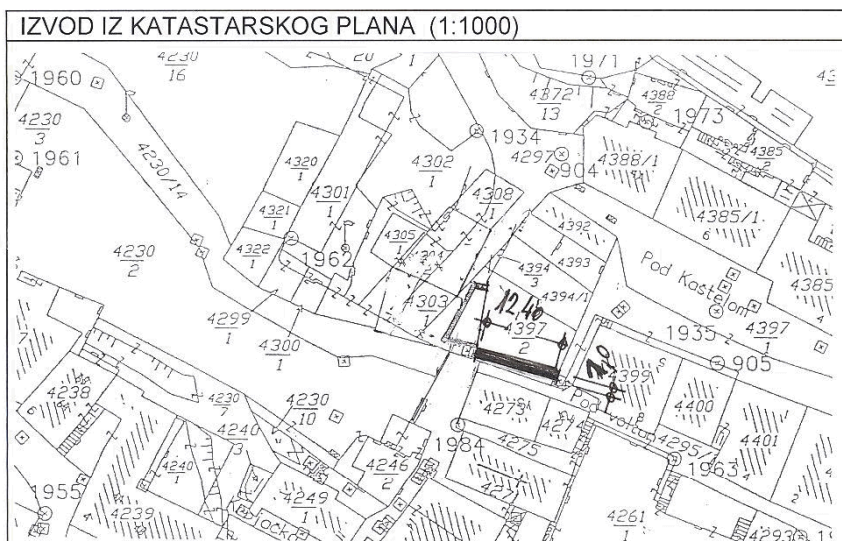
ZONA 0
SHEMA 7.5.

MIKROLOKACIJA UGOSTITELJSKE TERASE MJ 1: 200

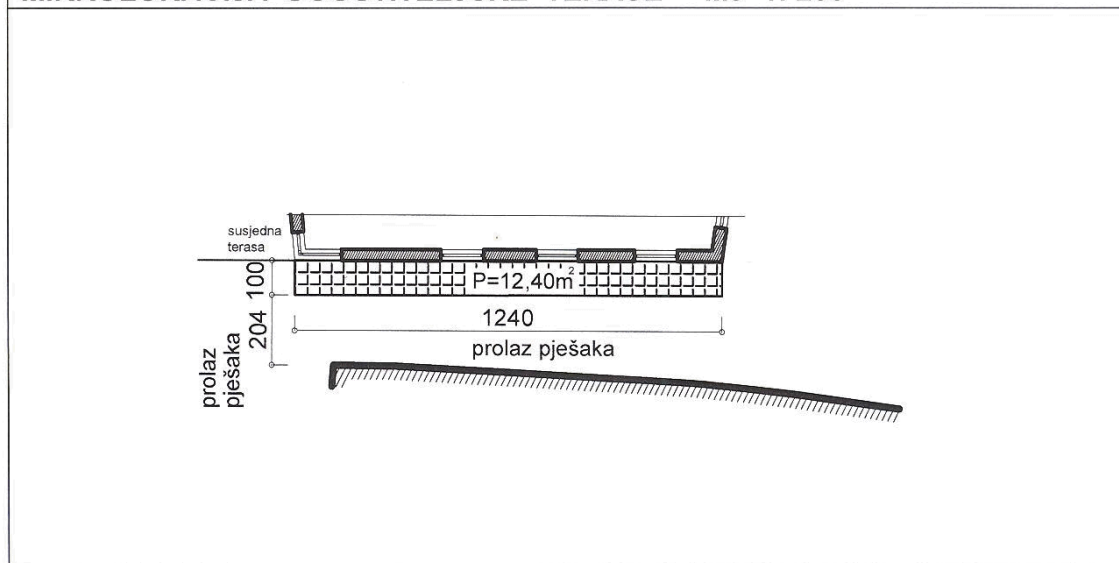

Naziv lokala	"CUKERIN"	
Adresa	POD KAŠTELOM	
Zakupnik	U.O. CUKERIN	
Trajanje uporabe	Sezonska ili stalna	
Površina (m2)	12,40	
Zona naplate	1	
Namještaj	stol	Okrugli, bijeli
	stolica	Metalne, bijele
	vrsta	Suncobrani, tenda max. izbačaja od pročelja 1,5m
Zaštita od sunca	oblik	Iznad površine terase
	boja	Bijela
	Ograda	Ne dozvoljava se postava ograde
Ostalo	Nije dozvoljeno zatvarati stranice terase, niti postava podne obloge.	